

Servisni priručnik za Dell Precision™ R5400

[Rješavanje problema](#)

[Prije rada na računalu](#)

[Prednja maska](#)

[Pokrov računala](#)

[Optički pogon](#)

[Tvrdi diskovi](#)

[Napajanje](#)

[Sklop upravljačke ploče](#)

[Zvučnik](#)

[Središnja potporna spona](#)

[Sustav za hlađenje](#)

[Ventilatori za hlađenje](#)

[Jedinica za raspodjelu električne energije](#)

[Okviri za kartice za proširenje](#)

[Kartice za proširenje](#)

[Ploča s priključcima za kartice za proširenje](#)

[Priključna kartica za udaljeni pristup \(dodatna oprema\)](#)

[Sistemska memorija](#)

[Procesori](#)

[Baterija](#)

[Matična ploča](#)

[Traženje informacija](#)

[Traženje pomoći](#)

Napomene, obavijesti i mjere opreza



NAPOMENA: NAPOMENA označava važne informacije koje vam omogućuju da poboljšate korištenje svog računala.



OBAVIJEST: OBAVIJEST označava moguće oštećenje hardvera ili gubitak podataka i informira vas na koji način možete izbjeći problem.



OPREZ: OPREZ označava moguće oštećenje imovine, osobne ozljede ili smrt.

Ako ste kupili računalo iz linije Dell™, sve reference o operativnom sustavu Microsoft® Windows® u ovom dokumentu ne mogu se primijeniti.

Informacije navedene u ovom dokumentu podložne su promjeni bez prethodne obavijesti.
© 2008 Dell Inc. Sva prava pridržana.

Bilo kakvo umnožavanje ovih materijala bez pismene dozvole tvrtke Dell Inc. strogo je zabranjeno.

Zaštitni znakovi koji se koriste u ovom tekstu: Dell, logotip DELL, Inspiron, Dell Precision, DellConnect, Dimension, OptiPlex, Latitude, PowerEdge, PowerVault, PowerApp, Dell OpenManage i logotip YOURS IS HERE su zaštitni znakovi tvrtke Dell Inc.; Bluetooth je registrirani zaštitni znak tvrtke Bluetooth SIG Inc. i tvrtka Dell ga koristi uz licencu; Microsoft, Windows i Windows Vista te logotip gumba Start u sustavu Windows su zaštitni znakovi ili registrirani zaštitni znakovi tvrtke Microsoft Corporation u SAD-u i/ili drugim državama.

Ostali zaštitni znakovi i zaštićeni nazivi koji se koriste u ovom dokumentu označavaju ili entitete koji su vlasnici tih znakova ili njihove proizvode. Dell Inc. odriče se svih vlasničkih interesa za zaštitne znakove i zaštićene nazive koji nisu vlasništvo tvrtke.

Model WMTE01

Lipanj, 2008. Rev. A00

Baterija

Servisni priručnik za Dell Precision™ R5400

[Zamjena baterije](#)

OPREZ: Samo obučeni serviseri su ovlašteni za skidanje pokrova računala i pristup komponentama koje se u njemu nalaze. Prije rada unutar računala, pročitajte sigurnosne upute koje ste dobili s računalom. Dodatne sigurnosne informacije potražite na početnoj stranici za sukladnost sa zakonskim odredbama na www.dell.com/regulatory_compliance.

Plosnata kružna baterija računala radi na naponu od 3,0 V.

Zamjena baterije

OPREZ: Ako neispravno postavite novu bateriju, postoji opasnost od eksplozije. Bateriju zamijenite samo istovrsnom ili ekvivalentnom koja ima preporuku proizvođača. Iskorištene baterije odložite u skladu s uputama proizvođača. Dodatne informacije potražite u sigurnosnim uputama koje ste dobili s računalom.

1. Pratite korake iz [Prije rada na računalu](#).

OBAVI JEST: Ako bateriju namjeravate izvaditi koristeći sistem poluge, pripremite da svojim alatom ne dotaknete matičnu ploču. Prije pokušaja vađenja baterije, alat umetnite između baterije i njenog utora. U suprotnom biste mogli oštetiti matičnu ploču izvlačenjem samog utora ili prekidanjem strujnih krugova matične ploče.

OBAVI JEST: Kako ne biste oštetili priključak baterije, tijekom ugrađivanja ili vađenja baterije priključak je potrebno poduprijeti.

2. Izvadite bateriju.

- Priključak baterije poduprite čvrstim pritiskom pozitivnog pola priključka prema dolje.
- Dok podupirete priključak baterije, bateriju utisnite prema pozitivnom polu priključka i podignite je prema gore, iznad osigurača na negativnom polu priključka.

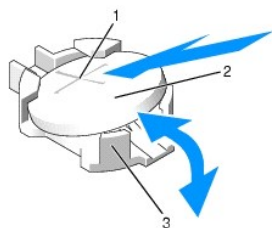

1	pozitivni pol priključka za bateriju	2	baterija
3	negativni pol priključka za bateriju		

OBAVI JEST: Kako ne biste oštetili priključak baterije, tijekom ugrađivanja ili vađenja baterije priključak je potrebno poduprijeti.

3. Postavite novu bateriju.

- Priključak baterije poduprite čvrstim pritiskom pozitivnog pola priključka prema dolje.
- Bateriju primite tako da pozitivna strana (+) bude okrenuta prema gore i gurnite je ispod osigurača na pozitivnom polu priključka.
- Utisnite bateriju u priključak sve dok ne sjedne na mjesto.

4. Ponovno postavite pokrov računala (pogledajte [Ponovno postavljanje pokrova](#)).

5. Ponovno priključite računalo u zidnu utičnicu i uključite računalo, kao i pripadajuće periferne uređaje.

6. Uđite u program za postavljanje sustava kako biste provjerili radi li baterija ispravno (informacije o pristupu programu za postavljanje sustava i njegovom korištenju potražite u *Dell tehnološkom priručniku*).

7. U programu za postavljanje sustava unesite točno vrijeme i datum u polja **Time** (Vrijeme) i **Date** (Datum).

8. Izidite iz programa za postavljanje računala.

9. Kako biste testirali novu bateriju, isključite računalo i isključite ga iz zidne utičnice na barem sat vremena.

10. Nakon sat vremena ponovno priključite računalo u zidnu utičnicu i uključite ga.
11. Uđite u program za postavljanje sustava. Ako su podaci o vremenu i datumu još uvijek netočni, upute o dobivanju tehničke podrške potražite u [Kontaktiranje tvrtke Dell](#).

[Povratak na stranicu Sadržaj](#)

[Povratak na stranicu Sadržaj](#)

Prije rada na računalu

Servisni priručnik za Dell Precision™ R5400

- [Preporučeni alati](#)
- [Informacije za vašu sigurnost](#)

OPREZ: Samo obučeni serviseri su ovlašteni za skidanje pokrova računala i pristup komponentama koje se u njemu nalaze. Prije rada unutar računala, pročitajte sigurnosne upute koje ste dobili s računalom. Dodatne sigurnosne informacije potražite na početnoj stranici za sukladnost sa zakonskim odredbama na www.dell.com/regulatory_compliance.

U ovom dokumentu su opisani postupci za vađenje komponenata iz računala i njihovu ugradnju u računalo. Osim ako nije navedeno drugačije, za svaki se postupak pretpostavlja sljedeće:

- 1 Izvršili ste korake iz ovog odjeljka.
- 1 Pročitali ste sigurnosne upute koje ste dobili s računalom.
- 1 Ako mijenjate određenu komponentu, prethodno ste izvadili originalnu.

NAPOMENA: Boja vašeg računala i određenih komponenata može se razlikovati od one koja je prikazana u ovom dokumentu.

Preporučeni alati

Za izvršavanje postupaka potreban je sljedeći alat:

- 1 Mali ravni odvijač
- 1 Križni odvijač
- 1 Plastični štapić
- 1 Najnovija verzija BIOS-a (potražite na web-mjestu za podršku tvrtke Dell, support.dell.com)



Informacije za vašu sigurnost

Sljedite sljedeće sigurnosne upute kako biste zaštitili računalo od mogućih oštećenja te kako biste zaštitili i sami sebe.

OPREZ: Prije nego započnete bilo koji postupak u ovom odlomku, pročitajte sigurnosne upute koje ste dobili s računalom. Dodatne sigurnosne informacije potražite na početnoj stranici za sukladnost sa zakonskim odredbama na www.dell.com/regulatory_compliance.

- ➡ **OBAVI JEST:** Računalo bi trebali popravljati samo ovlašteni serviseri. Samo obučeni serviseri su ovlašteni za skidanje pokrova računala i pristup komponentama koje se u njemu nalaze. Jamstvo ne pokriva štetu nastalu servisiranjem koje nije odobreno iz tvrtke Dell.
- ➡ **OBAVI JEST:** Kako biste izbjegli elektrostatski izboj, uzemljite se pomoću trake za uzemljenje oko zgloba ili periodičkim dodirivanjem neobojene metalne površine, npr. priključka na poleđini računala.
- ➡ **OBAVI JEST:** S komponentama i karticama postupajte pažljivo. Ne dodirujte komponente ili kontakte na kartici. Karticu držite za rubove ili za metalni držač za montažu. Komponentu (recimo, procesor) držite za rubove, ne za nožice.
- ➡ **OBAVI JEST:** Prilikom isključivanja kabela, kabel izvlačite povlačenjem priključka ili podnožja kabela, a ne povlačenjem samog kabela. Kod kabela čiji priključci imaju blokade, utisnite blokade kako biste oslobodili priključak. Prilikom priključivanja kabela pripazite na orijentaciju i položaj priključaka kako ne biste oštetili priključak i/ili nožice priključka.

1. Isključite računalo.

- 1 U sustavu Microsoft Windows Vista® pritisnite **Start** , pritisnite ikonu  sa strelicom i zatim pritisnite **Isključi** kako biste isključili računalo.
- 1 U sustavu Microsoft® Windows® XP pritisnite **Start** → **Isključi** → **Isključi**.

NAPOMENA: Računalo treba biti u potpunosti isključeno, ne u načinu rada za upravljanje potrošnjom. Ako ne možete isključiti računalo iz operativnog sustava, pritisnite gumb za uključivanje i držite ga pritisnutim 6 sekundi.

2. Isključite računalo i sve pripadajuće uređaje iz njihovih električnih utičnica.

➡ **OBAVI JEST:** Prilikom isključivanja mrežnog kabela, prvo ga isključite iz računala, a zatim iz zidne mrežne utičnice.

3. Isključite sve mrežne kabele iz računala.

4. Prema potrebi, izvadite računalo iz okvira (upute potražite u *Priručniku za ugradnju okvira*).

OPREZ: Kako biste otklonili mogućnost električnog udara, prije skidanja pokrova računala uvijek isključite računalo iz zidne utičnice.

5. Ako je preko prednje strane kućišta postavljena maska, skinite je (pogledajte [Skidanje prednje maske](#)).
6. Skinite pokrov kućišta (pogledajte [Skidanje pokrova](#)).
- ➡ **OBAVI JEST:** Prije nego što dotaknete unutrašnjost računala, uzemljite se dodirivanjem neobojene metalne površine, npr. metalne konstrukcije kućišta računala. Tijekom rada s vremena na vrijeme dodirnite neobojenu metalnu površinu kako biste otpustili eventualni statički elektricitet koji može oštetiti interne komponente.
7. Kada završite s radom u unutrašnjosti računala, vratite pokrov računala i prednju masku i ponovno priključite računalo i periferne uređaje u električne utičnice.

[Povratak na stranicu Sadržaj](#)

[Povratak na stranicu Sadržaj](#)

Prednja maska

Servisni priručnik za Dell Precision™ R5400

- [Skidanje prednje maske](#)
- [Zamjena prednje maske](#)

⚠ OPREZ: Samo obučeni serviseri su ovlašteni za skidanje pokrova računala i pristup komponentama koje se u njemu nalaze. Prije rada unutar računala, pročitajte sigurnosne upute koje ste dobili s računalom. Dodatne sigurnosne informacije potražite na početnoj stranici za sukladnost sa zakonskim odredbama na www.dell.com/regulatory_compliance.

Bravica na prednjoj maski onemogućuje pristup gumbu za uključivanje, optičkom pogonu, dvjema prednjim USB priključcima i tvrdom disku (diskovima). Red indikatora koji se nalazi na prednjoj ploči i kojemu se može pristupiti putem prednje maske prikazuje status računala.

Računalo se isporučuje bez montirane prednje maske, tako da ju je potrebno ugraditi prilikom postavljanja računala.

Skidanje prednje maske

1. Otključajte prednju masku pomoću ključa za masku.
2. Pritisnite gumb na lijevom rubu maske.
3. Zakrenite lijevi rub maske od računala i oslobodite desni rub maske.
4. Odvojite masku od računala.

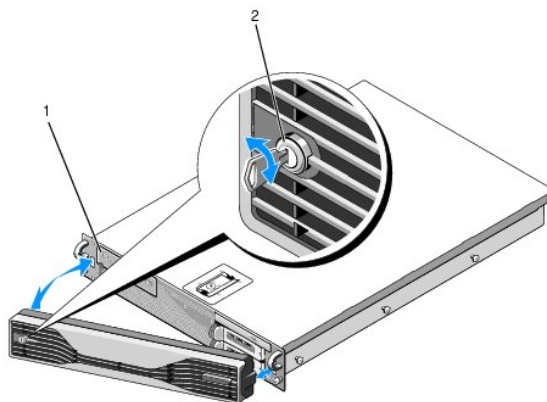

1 statusni indikator	2 bravica na prednjoj masci
----------------------	-----------------------------

Zamjena prednje maske

Za zamjenu prednje maske navedene korake ponovite obrnutim redoslijedom.

🔍 NAPOMENA: Ako želite ugraditi novu zamjensku prednju masku, ključeve za masku možete pronaći pričvršćene unutar maske, gdje su pohranjeni prije isporuke.

[Povratak na stranicu Sadržaj](#)

[Povratak na stranicu Sadržaj](#)

Središnja potporna spona

Servisni priručnik za Dell Precision™ R5400

- [Vađenje središnje potporne spone](#)
- [Zamjena središnje potporne spone](#)

⚠ OPREZ: Samo obučeni serviseri su ovlašteni za skidanje pokrova računala i pristup komponentama koje se u njemu nalaze. Prije rada unutar računala, pročitajte sigurnosne upute koje ste dobili s računalom. Dodatne sigurnosne informacije potražite na početnoj stranici za sukladnost sa zakonskim odredbama na www.dell.com/regulatory_compliance.

Vađenje središnje potporne spone

1. Pratite korake iz [Prije rada na računalu](#).
2. Utisnite plave zasune za otpuštanje s oba kraja spone i izvadite sponu iz računala.

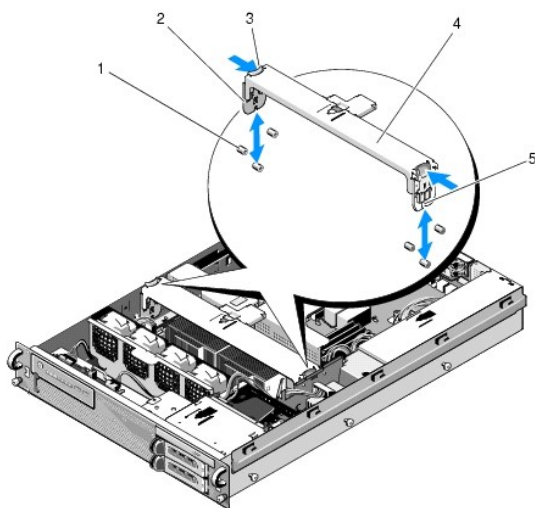

1	vodilice (6, 3 sa svake strane kućišta)	2	okomiti dijelovi (2)
3	zasuni za otpuštanje (2)	4	središnja potporna spona
5	urezi (2, jedan na svakom kraju spone)		

Zamjena središnje potporne spone

1. Postavite sponu tako da okomiti dijelovi kliznu između vodilica.
2. Gurnite sponu prema dolje dok ne sjedne na mjesto.

[Povratak na stranicu Sadržaj](#)

[Povratak na stranicu Sadržaj](#)

Okviri za kartice za proširenje

Servisni priručnik za Dell Precision™ R5400

- [Vađenje okvira za kartice za proširenje](#)
- [Ponovno postavljanje okvira za kartice za proširenje](#)

⚠ OPREZ: Samo obučeni serviseri su ovlašteni za skidanje pokrova računala i pristup komponentama koje se u njemu nalaze. Prije rada unutar računala, pročitajte sigurnosne upute koje ste dobili s računalom. Dodatne sigurnosne informacije potražite na početnoj stranici za sukladnost sa zakonskim odredbama na www.dell.com/regulatory_compliance.

Vaše računalo ima dva okvira za kartice za proširenje: jedan je označen kao "vanjski", a drugi kao "središnji". Postupak za vađenje je identičan za oba okvira.

Vađenje okvira za kartice za proširenje

🔧 NAPOMENA: Prije vađenja okvira za kartice za proširenje iz računala, potrebno je izvaditi sve kartice za proširenje iz okvira za kartice za proširenje.

1. Pratite korake iz [Prije rada na računalu](#).
2. Povucite prema gore dva plava zasuna za otpuštanje na okviru za kartice za proširenje.

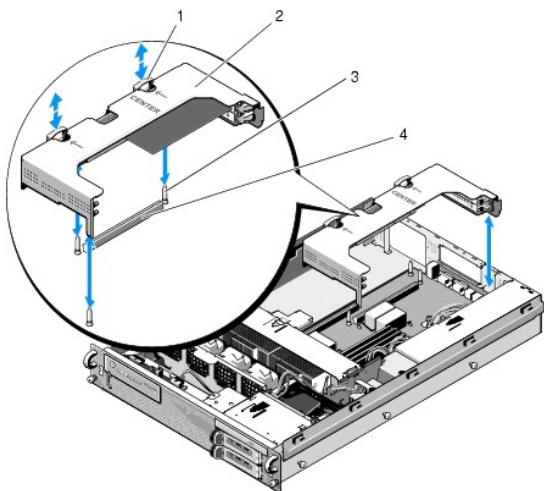

1 zasuni za otpuštanje (2)	2 okvir za kartice za proširenje
3 vodilice na matičnoj ploči (3)	4 priključak za ploču s priključcima na matičnoj ploči

3. Podignite okvir prema gore, ali ne vadite ga sasvim iz kućišta prije nego što isključite kabele koji su povezani s karticama za proširenje.
4. Isključite kabele koji su povezani s karticama za proširenje koje su ugrađene u okvir i u potpunosti izvadite okvir iz kućišta.

🔧 NAPOMENA: Kod vanjskog okvira provucite priključke napajanja P5 i/ili P6 kroz otvore na jednom rubu okvira i u potpunosti izvadite okvir iz kućišta.

🔧 NAPOMENA: Kako biste isključili kabele za napajanje, pritisnite gumb za otpuštanje na priključku kabela. Nemojte povlačiti za sami kabel.

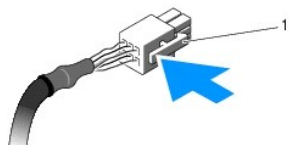

1 gumb za otpuštanje na priključku kabela	
---	--

Ponovno postavljanje okvira za kartice za proširenje

1. Ako je potrebno, ponovno priključite kabele s karticama za proširenje koje su ugrađene u okvir.

 **NAPOMENA:** Vanjski okvir za kartice za proširenje ima dva otvora na jednom rubu koji služe za provlačenje kabela za napajanje P5 i/ili P6, ako su potrebni za neku od ugrađenih kartica za proširenje.

2. Poravnajte vodilice na rubovima okvira za kartice za proširenje s vodilicama na matičnoj ploči i spustite okvir.

 **NAPOMENA:** Središnji okvir za kartice za proširenje ima tri vodilice za tri vodilice na matičnoj ploči, a vanjski okvir za kartice ima samo dvije vodilice za dvije vodilice na matičnoj ploči.

3. Okvir pritisnite prema dolje kako biste ploču s priključcima učvrstili u priključak za ploču s priključcima na matičnoj ploči.

4. Utisnite plave zasune za otpuštanje u okvir.

[Povratak na stranicu Sadržaj](#)

[Povratak na stranicu Sadržaj](#)

Kartice za proširenje

Servisni priručnik za Dell Precision™ R5400

- [Upute za ugradnju kartica za proširenje](#)
- [Ugradnja kartice za proširenje](#)
- [Vađenje kartice za proširenje](#)

⚠ OPREZ: Samo obučeni serviseri su ovlašteni za skidanje pokrova računala i pristup komponentama koje se u njemu nalaze. Prije rada unutar računala, pročitajte sigurnosne upute koje ste dobili s računalom. Dodatne sigurnosne informacije potražite na početnoj stranici za sukladnost sa zakonskim odredbama na www.dell.com/regulatory_compliance.

Računalo dolazi s jednom ili dvije PCI Express (PCIe) kartice koje su ugrađene u vanjski okvir za kartice za proširenje. Središnji okvir za kartice za proširenje ima dvije konfiguracijske opcije:

- 1 Jedna PCIe i jedna PCI-X kartica
- 1 Jedna PCI i jedna PCI-X kartica

Upute za ugradnju kartica za proširenje

- 🔍 **NAPOMENA:** Utori za kartice za proširenje ne podržavaju ugradnju za vrijeme rada računala.
- 🔍 **NAPOMENA:** Svi utori za kartice za proširenje podržavaju kartice za proširenje u punoj duljini.
- 🔍 **NAPOMENA:** Računalo podržava do dvije RAID kartice za proširenje za upravljanje vanjskim medijima za pohranu.

Ugradnja kartice za proširenje

🔍 **NAPOMENA:** Postupak za ugradnju kartica za proširenje u vanjski i središnji okvir za kartice za proširenje je isti.

1. Pratite korake iz [Prije rada na računalu](#).
2. Otpakirajte karticu za proširenje i pripremite je za ugradnju.
Upute potražite u dokumentaciji uz karticu.
3. Izvadite okvir za kartice za proširenje (pogledajte [Vađenje okvira za kartice za proširenje](#)).
4. Otpustite zasun za karticu za proširenje i izvadite zaštitni umetak.

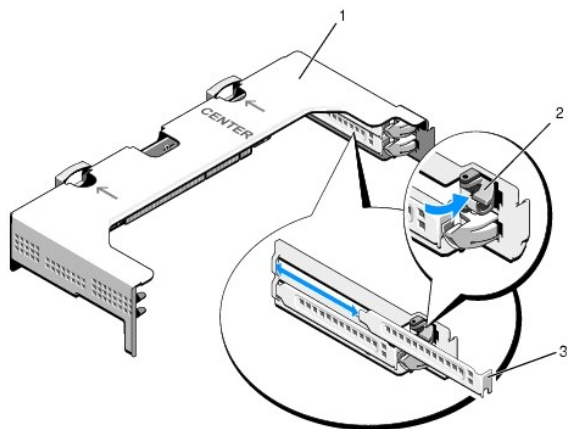

1	okvir za kartice za proširenje	2	zasun za karticu za proširenje
3	zaštitni umetak		

5. Ugradnja kartice za proširenje:
 - a. Ako se radi o kartici za proširenje u punoj duljini, poravnajte njezin prednji rub s prednjom vodilicom za karticu.

- b. Karticu za proširenje postavite na način da priključak na rubu kartice bude poravnat s priključkom za kartice za proširenje na ploči s priključcima.
- c. Priključak na rubu kartice čvrsto utisnite u priključak za kartice za proširenje sve dok kartica ne sjedne do kraja.
- d. Kada kartica sjedne u priključak, učvrstite zasun za karticu za proširenje.

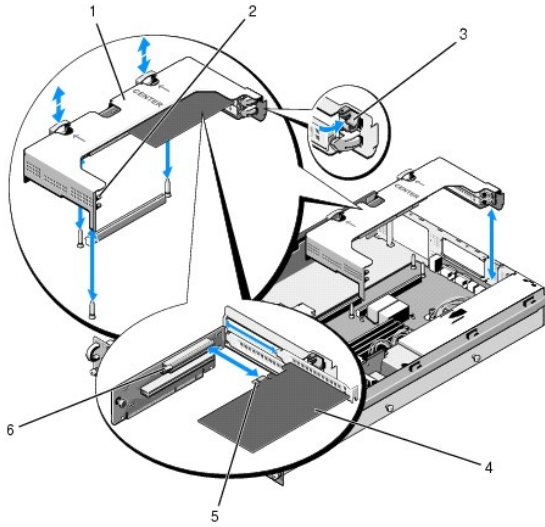

1	središnji okvir za kartice za proširenje	2	prednja vodilica za karticu
3	zasun za karticu za proširenje	4	kartica za proširenje
5	priključak na rubu kartice	6	priključak za kartice za proširenje na ploči s priključcima

6. Priključite eventualne kabele novih, kao i već ugrađenih kartica za proširenje.

Informacije o kabelskim spojevima potražite u dokumentaciji koju ste dobili uz karticu.

Vađenje kartice za proširenje

1. Pratite korake iz [Prije rada na računalu](#).
2. Izvadite okvir za kartice za proširenje (pogledajte [Vađenje okvira za kartice za proširenje](#)).
3. Vađenje kartice za proširenje:
 - a. Otvorite gornji zasun za karticu za proširenje.
 - b. Primite karticu za proširenje za gornji rub i izvadite je iz priključka za kartice za proširenje.
4. Ako karticu namjeravate trajno izvaditi, ugradite metalni zaštitni umetak postavljanjem preko otvora za karticu za proširenje i učvrstite zasun za karticu za proširenje.

NAPOMENA: Preko praznog otvora za karticu za proširenje potrebno je postaviti zaštitni umetak kako biste zadržali FCC certifikaciju računala. Umetci i štite računalo od prašine i prljavštine i potpomažu hlađenje i protok zraka unutar računala.

[Povratak na stranicu Sadržaj](#)

[Povratak na stranicu Sadržaj](#)

Pokrov računala

Servisni priručnik za Dell Precision™ R5400

- [Skidanje pokrova](#)
- [Ponovno postavljanje pokrova](#)

⚠ OPREZ: Samo obučeni serviseri su ovlašteni za skidanje pokrova računala i pristup komponentama koje se u njemu nalaze. Prije rada unutar računala, pročitajte sigurnosne upute koje ste dobili s računalom. Dodatne sigurnosne informacije potražite na početnoj stranici za sukladnost sa zakonskim odredbama na www.dell.com/regulatory_compliance.

Skidanje pokrova

1. Isključite računalo i pripadajuće periferne uređaje i isključite računalo iz zidne utičnice i odvojite ga od perifernih uređaja.
2. Ako je preko prednje strane kućišta postavljena maska, skinite je (pogledajte [Skidanje prednje maske](#)).
3. Za skidanje pokrova računala okrenite blokadu zasuna za otpuštanje u smjeru suprotnom od smjera kazaljke na satu, u otključani položaj.
4. Podignite zasun na vrhu računala.

📌 NAPOMENA: Kada podignete zasun, pokrov će lagano skliznuti prema stražnjem dijelu računala.

5. Primite pokrov s obje strane i pažljivo ga podignite i maknite s kućišta.

Ponovno postavljanje pokrova

1. Podignite zasun na pokrovu.
2. Postavite pokrov na računalo i lagano ga pomaknite prema natrag kako bi se prihvatio za kukice kućišta u obliku slova J i nasjeo na kućište računala.
3. Pritisnite zasun prema dolje kako biste postavili pokrov u zaključani položaj.
4. Zaokrenite blokadu zasuna za otpuštanje u smjeru kazaljke na satu kako biste osigurali pokrov.
5. Vratite prednju masku (pogledajte [Zamjena prednje maske](#)).

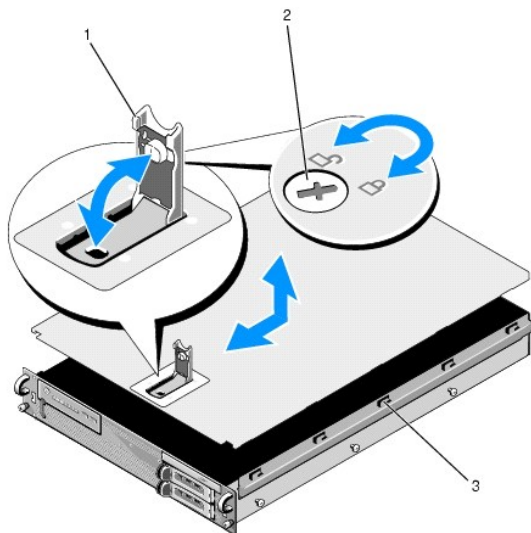

1	zasun	2	blokada zasuna za otpuštanje
3	kukice za poravnanje u obliku slova J		

[Povratak na stranicu Sadržaj](#)

Sklop upravljačke ploče

Servisni priručnik za Dell Precision™ R5400

- [Vađenje sklopa upravljačke ploče](#)
- [Ponovno postavljanje sklopa upravljačke ploče](#)

Vađenje sklopa upravljačke ploče

⚠ OPREZ: Samo obučeni serviseri su ovlašteni za skidanje pokrova računala i pristup komponentama koje se u njemu nalaze. Prije rada unutar računala, pročitajte sigurnosne upute koje ste dobili s računalom. Dodatne sigurnosne informacije potražite na početnoj stranici za sukladnost sa zakonskim odredbama na www.dell.com/regulatory_compliance.

1. Pratite korake iz [Prije rada na računalu](#).
2. Isključite kabel upravljačke ploče iz ploče na upravljačkoj ploči.

⚠ OBAVIJEST: Prilikom isključivanja priključka povucite sam priključak, a ne kabel, kako ne biste oštetili kabel.

- a. Pritisnite plastične gumbе na rubovima priključka kabela.
 - b. Nježno izvucite priključak iz utora.
- c. Isključite kabel zvučnika iz ploče na upravljačkoj ploči.
 - d. Isključite kabel prednjeg USB priključka iz ploče na upravljačkoj ploči.
 - e. Izvadite vijak kojim je sklop upravljačke ploče pričvršćen na kućište računala.
 - f. Prihvatite metalnu polugu / ručicu kako biste gurnuli sklop prema natrag i zatim ga izvadite iz kućišta.

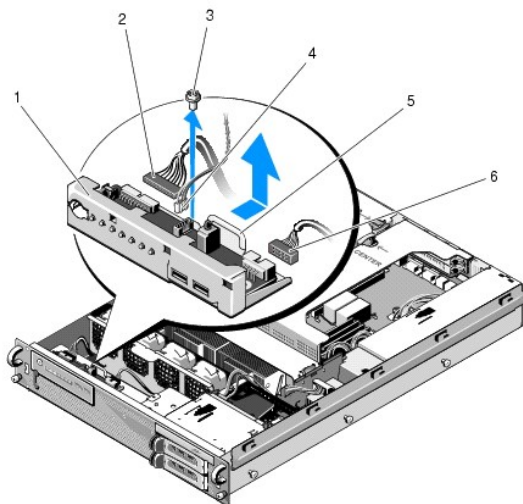

1 sklop upravljačke ploče	2 kabel upravljačke ploče
3 sigurnosni vijak sklopa upravljačke ploče	4 kabel zvučnika
5 metalna poluga / ručica	6 kabel prednjeg USB priključka

Ponovno postavljanje sklopa upravljačke ploče

1. Postavite sklop upravljačke ploče u kućište računala, gurnite je prema naprijed sve dok se ne poravnaju rupe vijaka i dok se gumb za uključivanje ne nađe u svojem otvoru na prednjoj ploči i postavite sigurnosni vijak.
2. Priključite kabel prednjeg USB priključka na upravljačku ploču.

3. Priključite kabel upravljačke ploče s pločom na upravljačkoj ploči.
4. Priključite kabel zvučnika na upravljačku ploču.

[Povratak na stranicu Sadržaj](#)

[Povratak na stranicu Sadržaj](#)

Ventilatori za hlađenje

Servisni priručnik za Dell Precision™ R5400

- [Vađenje para ventilatora](#)
- [Zamjena para ventilatora](#)

⚠ OPREZ: Samo obučeni serviseri su ovlašteni za skidanje pokrova računala i pristup komponentama koje se u njemu nalaze. Prije rada unutar računala, pročitajte sigurnosne upute koje ste dobili s računalom. Dodatne sigurnosne informacije potražite na početnoj stranici za sukladnost sa zakonskim odredbama na www.dell.com/regulatory_compliance.

U računalu se nalaze četiri ventilatora za hlađenje. Ventilatori su upareni i vade se dva po dva: ventilatori 1 i 2 čine prvi par, a ventilatori 3 i 4 drugi.

Vađenje para ventilatora

1. Pratite korake iz [Prije rada na računalu](#).
2. Izvadite uklonjivi držač ventilatora iz kućišta i stavite ga sa strane.

🔧 NAPOMENA: Ventilatore je potrebno vaditi u parovima.

3. Gurnite jedan ventilator vodoravno prema prednjoj strani računala, lagano ga pomičući gore-dolje kako biste olabavili četiri kuta ventilatora i kutne potporne nožice.
4. Na isti način pogurnite drugi ventilator iz para kako biste ga oslobodili od potpornih nožica.
5. Isključite priključke kabela odgovarajućeg ventilatora iz matične ploče i izvadite par ventilatora iz kućišta.

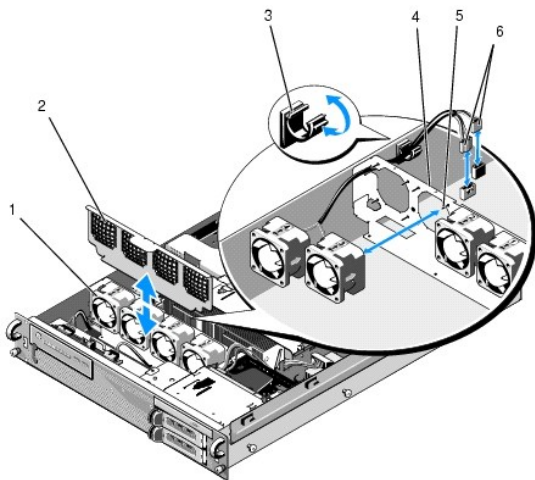

1 ventilatori (4)	2 držač ventilatora (mogu se izvaditi)
3 spojnica kabela	4 držač ventilatora (fiksni)
5 kutne potporne nožice (4 po ventilatoru)	6 kabele ventilatora za spajanje na matičnu ploču

Zamjena para ventilatora

1. Postavite svaki ventilator iz para na četiri kutne potporne nožice za svaki od ventilatora.

🔧 NAPOMENA: Oznake s brojem ventilatora trebaju biti okrenute prema gore.

2. Usmjerite par kabela ventilatora preko odgovarajućeg kutnog utora ponad (fiksno) držača ventilatora na poleđini ventilatora i ponovno priključite priključke kabela na matičnu ploču.

3. Gurnite držač ventilatora prema dolje u pripadajući utor u kućištu, ispred reda ventilatora.

[Povratak na stranicu Sadržaj](#)

Traženje informacija

Servisni priručnik za Dell Precision™ R5400

 **NAPOMENA:** Neke značajke ili mediji nisu uključeni u opremu vašeg računala te se možda neće isporučiti zajedno s računalom. Neke značajke ili mediji možda neće biti dostupni u određenim zemljama.

 **NAPOMENA:** Uz računalo možete dobiti i dodatne informacije.

Dokument/Medij/Oznaka	Sadržaj
Servisna oznaka/Kod za brzu uslugu Oznaka za uslugu/Kod za brzu uslugu nalazi se na vašem računalu.	<ul style="list-style-type: none">1 Servisnu oznaku koristite kako biste svoje računalo identificirali prilikom korištenja support.dell.com ili prilikom kontaktiranja službe za podršku.1 Kod za brzu uslugu unesite prilikom telefonskog poziva službi za podršku. <p>NAPOMENA: Servisna oznaka/kod za brzu uslugu nalazi se na vašem računalu.</p>
Medij Drivers and Utilities Medij <i>Drivers and Utilities</i> je CD ili DVD koji se možda isporučuje s vašim računalom.	<ul style="list-style-type: none">1 Dijagnostički program za vaše računalo1 Upravljački programi za vaše računalo <p>NAPOMENA: Upravljačke programe i ažuriranu dokumentaciju možete pronaći na support.dell.com.</p> <ul style="list-style-type: none">1 Desktop System Software (DSS)1 Readme datoteke <p>NAPOMENA: Readme datoteke mogu se nalaziti na vašem mediju i u njima možete pronaći najnovije obavijesti o tehničkim promjenama računala ili napredni referentni materijal o tehnologiji za tehničare i iskusne korisnike.</p>
Medij s operativnim sustavom Medij s <i>operativnim sustavom</i> je CD ili DVD koji se možda isporučuje s vašim računalom.	Ponovna instalacija operativnog sustava
Dokumentacija o sigurnosti, zakonskim odredbama, jamstvu i podršci Ove informacije možda su isporučene s vašim računalom. Dodatne informacije o zakonskim odredbama, potražite na početnoj stranici za sukladnost sa zakonskim odredbama na www.dell.com/regulatory_compliance .	<ul style="list-style-type: none">1 Informacije o jamstvu1 Uvjeti i odredbe (samo SAD)1 Sigurnosne upute1 Informacije o zakonskim odredbama1 Informacije o ergonomiji1 Licencni ugovor s krajnjim korisnikom
Servisni priručnik <i>Servisni priručnik</i> za svoje računalo možete pronaći na support.dell.com .	<ul style="list-style-type: none">1 Kako izvaditi i zamijeniti dijelove1 Kako konfigurirati postavke računala1 Kako pronaći i riješiti probleme
Dell priručnik o tehnologiji <i>Dell priručnik o tehnologiji</i> dostupan je na support.dell.com .	<ul style="list-style-type: none">1 Više o operativnom sustavu1 Korištenje i održavanje uređaja1 Razumijevanje tehnologije kao što je RAID, Internet, Bluetooth® bežična tehnologija, e-pošta, umrežavanje itd.
Microsoft® Windows® - licencna oznaka Vaša licenca za Microsoft Windows nalazi se na računalu.	<ul style="list-style-type: none">1 Ona sadrži vašu lozinku za operativni sustav.

[Povratak na stranicu Sadržaj](#)

Tvrđi diskovi

Servisni priručnik za Dell Precision™ R5400

- [Zamjena tvrdog diska](#)
- [Ugradnja drugog tvrdog diska](#)

⚠ OPREZ: Samo obučeni serviseri su ovlašteni za skidanje pokrova računala i pristup komponentama koje se u njemu nalaze. Prije rada unutar računala, pročitajte sigurnosne upute koje ste dobili s računalom. Dodatne sigurnosne informacije potražite na početnoj stranici za sukladnost sa zakonskim odredbama na www.dell.com/regulatory_compliance.

Vaše računalo može prihvatiti najviše dva SATA tvrda diska od 3,5-inča. Kabeli za napajanje tvrdog diska spajaju se na matičnu ploču putem sklopa kabela za napajanje.

Tvrđi diskovi su ugrađeni u posebne nosače diskova koji se postavljaju u pregratke za tvrđi disk.

Možda će vam za particioniranje i formatiranje SATA tvrdih diskova trebati drugačiji programi od onih koji se nalaze u sklopu operativnog sustava.

➡ **OBAVI JEST:** Nemojte isključiti ili ponovno pokrenuti računalo dok se disk formatira. Na taj način biste mogli oštetiti disk.

Prilikom formatiranja tvrdih diskova velikog kapaciteta, ostavite dovoljno vremena za dovršetak formatiranja. Dugo trajanje formatiranja je kod takvih diskova uobičajeno. Npr., formatiranje tvrdog diska od 9 GB moglo bi potrajati do 2,5 sata.

Zamjena tvrdog diska

➡ **OBAVI JEST:** Diskove ne možete priključivati za vrijeme rada računala. Prije vađenja tvrdog diska računalo treba biti isključeno, a kabel za napajanje isključen iz izvora napajanja.

1. Pratite korake iz [Prije rada na računalu](#).
2. Izvadite nosač tvrdog diska iz pregratka za tvrđi disk:
 - a. Pritisnite zasun za otpuštanje na vratama nosača diska i otvorite ih.
 - b. Povucite vratašca i gurnite nosač iz pregratka.

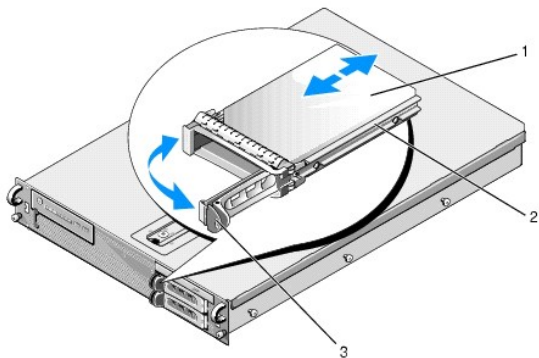

1	tvrdi disk	2	nosač diska
3	zasun za otpuštanje		

3. Izvadite četiri vijka iz bočnih šipaka nosača i odvojite tvrđi disk od nosača.
4. Ugradite zamjenski tvrđi disk u nosač:
 - a. Gurnite disk u nosač na način da priključcima diska možete pristupiti sa stražnje strane nosača.
 - b. Poravnajte rupe vijaka na tvrdom disku s rupama na nosaču tvrdog diska.
 - c. Učvrstite četiri vijka i pričvrstite tvrđi disk s nosačem.

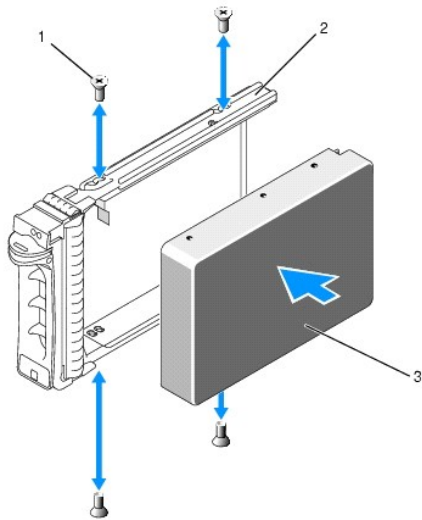

1	vijci (4)	2	nosač diska
3	tvrdi disk		

5. Gurnite nosač tvrdog diska u pregradak za tvrdi disk sve dok nosač ne dotakne stražnji zid pregradka.
6. Zatvorite ručicu kako biste blokirali disk.

Ugradnja drugog tvrdog diska

NAPOMENA: Četiri vijka za ugradnju tvrdog diska u nosač drugog diska nalaze se u svojem spremištu na kućištu, pored okvira za disk. Nadalje, u unutrašnjosti nosača diska su ilustrirane upute za ugradnju kako bi vam olakšale ugradnju.

1. Pratite korake iz [Prije rada na računalu](#).
2. Izvadite prazni nosač tvrdog diska iz pregradka za tvrdi disk:
 - a. Pritisnite zasun za otpuštanje na vratascima nosača diska i otvorite ih.
 - b. Gurnite nosač iz pregradka.
3. Ugradite novi tvrdi disk u nosač:
 - a. Gurnite disk u nosač na način da priključcima diska možete pristupiti sa stražnje strane nosača.
 - b. Poravnajte rupe vijaka na tvrdom disku s rupama na nosaču tvrdog diska.
 - c. Izvadite četiri vijka iz njihovog spremišta na kućištu i upotrijebite ih za pričvršćivanje diska u nosaču.

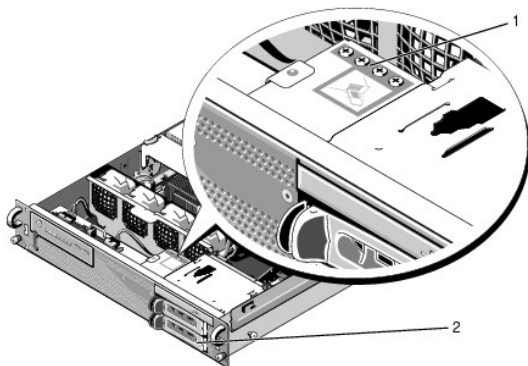

1	vijci za drugi tvrdi disk (4)	2	nosač drugog tvrdog diska
---	-------------------------------	---	---------------------------

4. Izvršite [korak 5](#) i [korak 6](#) od [Zamjena tvrdog diska](#).

[Povratak na stranicu Sadržaj](#)

[Povratak na stranicu Sadržaj](#)

Traženje pomoći

Servisni priručnik za Dell Precision™ R5400

- [Dobivanje pomoći](#)
- [Problemi s narudžbom](#)
- [Informacije o proizvodu](#)
- [Povrat proizvoda radi popravka u jamstvenom roku ili povrata novca](#)
- [Prije nego što nazovete](#)
- [Kontaktiranje tvrtke Dell](#)

Dobivanje pomoći

 **OPREZ:** Ako želite skinuti pokrov računala, prvo kablove za napajanje i modem isključite iz električnih utičnica. Slijedite sigurnosne upute koje ste dobili sa svojim računalom.

Ako imate problem s računalom, problem možete dijagnosticirati i pronaći rješenje prateći sljedeće korake:

1. Informacije i postupke za rješavanje problema s računalom potražite u odjeljku [Rješavanje problema](#).
2. Upute za pokretanje programa Dell Diagnostics potražite u odjeljku [Dell Diagnostics](#).
3. Ispunite [Dijagnostički popis za provjeru](#).
4. Upotrijebite opsežan skup usluga tvrtke Dell koje su dostupne preko interneta na [support.dell.com](#) za pomoć kod instalacije ili postupaka rješavanja problema. Opsežniji popis za Dell mrežnu podršku možete pronaći u odjeljku [Internetske usluge](#).
5. Ako problem niste riješili pomoću navedenih koraka, pogledajte [Kontaktiranje tvrtke Dell](#).

 **NAPOMENA:** Kada zovete Dell Podršku budite u blizini računala kako bi vam osoblje za podršku moglo pomoći pri izvršavanju potrebnih postupaka.

 **NAPOMENA:** Dell kod za brzu uslugu možda neće biti dostupan u svim zemljama.

Kad od vas to bude tražio automatizirani telefonski sustav tvrtke Dell, unesite svoj kod za brzu uslugu kako biste svoj poziv izravno preusmjerili odgovarajućem osoblju podrške. Ako nemate kod za brzu uslugu, otvorite mapu **Dell Accessories**, dvaput pritisnite ikonu **koda za brzu uslugu** i pratite upute.

Upute za korištenje Dell podrške potražite u odjeljku [Tehnička i korisnička podrška](#).

 **NAPOMENA:** Neke od usluga neće uvijek biti dostupne u svim državama izvan SAD-a. Informacije o dostupnosti zatražite od predstavnika tvrtke Dell.

Tehnička i korisnička podrška

Usluga za podršku tvrtke Dell vam je na raspolaganju za sva pitanja o Dell hardveru. Naše osoblje korisničke podrške koristi računalnu dijagnostiku kako bi vam pružilo brze i precizne odgovore.

Ako želite kontaktirati podršku tvrtke Dell, pogledajte [Prije nego što nazovete](#) i zatim potražite kontakt-informacije za svoju regiju ili idite na [support.dell.com](#).

DellConnect

DellConnect je jednostavan alat dostupan preko Interneta koji usluži i podršci tvrtke Dell omogućuje povezivanje s vašim računalom preko širokopolasne veze, dijagnosticiranje vašeg problema i ispravljanje problema pod vašim nadzorom. Više informacija potražite na [support.dell.com](#) i pritisnite **DellConnect**.

Internetske usluge

Ako želite saznati više o proizvodima i uslugama tvrtke Dell, posjetite sljedeće web-stranice:

[www.dell.com](#)

[www.dell.com/ap](#) (samo azijske/pacifičke zemlje)

[www.dell.com/jp](#) (samo Japan)

[www.euro.dell.com](#) (samo Europa)

[www.dell.com/la](#) (države Latinske Amerike i karipske države)

[www.dell.ca](#) (samo Kanada)

Podrška tvrtke Dell možete pristupiti preko sljedećih web-mjesta i adresa e-pošte:

- 1 Web-mjesta Dell Podrške:

support.dell.com

support.jp.dell.com (samo Japan)

support.euro.dell.com (samo Europa)

- 1 Adrese e-pošte za Dell podršku:

mobile_support@us.dell.com

support@us.dell.com

la-techsupport@dell.com (samo zemlje Latinske Amerike i karipske zemlje)

apsupport@dell.com (samo azijske/pacifičke zemlje)

- 1 Adrese e-pošte za Dell marketing i prodaju:

apmarketing@dell.com (samo azijske/pacifičke zemlje)

sales_canada@dell.com (samo Kanada)

- 1 Protokol za anonimni prijenos datoteka (FTP):

ftp.dell.com - prijavite se kao korisnik `anonymous` i kao lozinku unesite svoju adresu e-pošte

Usluga AutoTech

Automatizirana usluga pružanja podrške tvrtke AutoTech daje snimljene odgovore na pitanja koja korisnici Dell računala najčešće postavljaju o svojim prijenosnim i stolnim računalima.

Kad nazovete AutoTech, koristite svoj telefon s tonskim biranjem kako biste odabrali teme koje odgovaraju vašim pitanjima. Telefonski broj za svoju regiju potražite u odjeljku [Kontaktiranje tvrtke Dell](#).

Usluga automatskog pregleda statusa narudžbe

Ako želite provjeriti status narudžbe proizvoda tvrtke Dell, idite na **support.dell.com** ili nazovite automatiziranu uslugu za provjeru statusa narudžbe. Snimljena poruka će vas pitati za informacije pomoću kojih će se pronaći vaša narudžba i njen status. Telefonski broj za svoju regiju potražite u odjeljku [Kontaktiranje tvrtke Dell](#).

Problemi s narudžbom

Ako imate problema sa svojom narudžbom, poput dijelova koji nedostaju, krivih dijelova ili netočne naplate, obratite se tvrtki Dell radi pomoći kupcu. Prije poziva pripremite svoj račun ili popis zapakiranih uređaja. Telefonski broj za svoju regiju potražite u odjeljku [Kontaktiranje tvrtke Dell](#).

Informacije o proizvodu

Na Dell web-stranici **www.dell.com** možete pronaći informacije o dodatnoj opremi koju proizvodi tvrtka Dell i naručiti proizvode. Telefonski broj za svoju regiju ili telefonski broj odgovarajućeg zastupnika za prodaju možete pronaći u odjeljku [Kontaktiranje tvrtke Dell](#).

Povrat proizvoda radi popravka u jamstvenom roku ili povrata novca

Sve proizvode koje vraćate, bez obzira radi li se o popravku ili povratu novca, pripremite na sljedeći način:

1. Nazovite tvrtku Dell kako biste dobili broj za autorizaciju povrata materijala i taj broj čitko i jasno napišite na vanjsku stranu kutije.

Telefonski broj za svoju regiju potražite u odjeljku [Kontaktiranje tvrtke Dell](#). Priložite kopiju računa i pismo u kojem opisujete razlog povrata.

2. Priložite kopiju dijagnostičkog popisa za provjeru (pogledajte [Dijagnostički popis za provjeru](#)) označavajući testove koje ste izveli i bilo kakve poruke o pogreškama programa Dell Diagnostics (pogledajte [Kontaktiranje tvrtke Dell](#)).
3. Ako proizvode vraćate radi povrata novca, priložite i svu dodatnu opremu koju ste uz proizvod dobili (kabele za napajanje, medije sa softverom, vodiče itd.).

4. Opremu koju vraćate zapakirajte u originalnu (ili ekvivalentnu) ambalažu.

Troškove otpreme snosite sami. Odgovorni ste i za osiguranje proizvoda koje vraćate i za mogućnost gubitka proizvoda prilikom slanja tvrtki Dell. Paketi koji se plaćaju pouzecom se ne prihvaćaju.

Svu vraćenu opremu koja nije zapakirana u skladu s navedenim uputama nećemo primiti i vratit ćemo je na vašu adresu.

Prije nego što nazovete

 **NAPOMENA:** Pripremite svoj kod za brzu uslugu. Pomoću tog koda automatizirani telefonski sustav tvrtke Dell može učinkovitije preusmjeriti vaš poziv. Također vas mogu pitati i za vašu Oznaku za uslugu (obično se nalazi na dnu ili stražnjoj strani vašeg računala).

Nemojte zaboraviti ispuniti dljagostički popis za provjeru (pogledajte [Dijagnostički popis za provjeru](#)). Ako je moguće, uključite svoje računalo prije nego nazovete tvrtku Dell radi pomoći i zovite s telefona na ili blizu računala. Možda će se od vas tražiti da unesete neke naredbe na tipkovnici, prenesete detaljne informacije tijekom operacija ili pokušate ostale korake rješavanja problema koji su mogući samo na samom računalu. Pri ruci imajte dokumentaciju računala.

 **OPREZ:** Prije rada na unutrašnjosti vašeg računala, slijedite upute za sigurnost iz dokumentacije koje ste dobili zajedno s računalom.

Dijagnostički popis za provjeru
Ime:
Datum:
Adresa:
Broj telefona:
Oznaka za uslugu (crtični kôd koji se nalazi na dnu ili stražnjoj strani vašeg računala):
Kod za brzu uslugu:
Broj za autorizaciju povrata materijala (ako ste ga dobili od tehničara Dell podrške):
Operativni sustav i verzija:
Uređaji:
Kartice za proširenje:
Jeste li priključeni na mrežu? Da Ne
Mreža, verzija i mrežni adapter:
Programi i verzije:
Informacije o datotekama za pokretanje računala potražite u dokumentaciji operativnog sustava. Ako je na računalo priključen pisač, ispišite sve datoteke. U suprotnom snimite sadržaj svake datoteke prije nego nazovete tvrtku Dell.
Poruka o pogrešci, zvučni kod ili dijagnostički kod:
Opis problema i postupci za rješavanje problema koje ste izvršili:

Kontaktiranje tvrtke Dell

Korisnici iz SAD-a mogu nazvati 800-WWW-DELL (800-999-3355).

 **NAPOMENA:** Ako nemate vezu s Internetom, kontakt-informacije možete pronaći na računu koji ste dobili prilikom kupnje proizvoda, popisu zapakiranih proizvoda, računu ili katalogu proizvoda tvrtke Dell.

Dell ima nekoliko opcija za podršku i usluge kojima možete pristupiti preko Interneta ili telefona. Njihova dostupnost ovisi o državi i proizvodu, tako da neke usluge možda neće biti dostupne u vašoj regiji. Ako tvrtku Dell želite kontaktirati radi prodaje, tehničke podrške ili korisničke podrške:

1. Idite na support.dell.com i na padajućem popisu **Choose A Country/Region** (Odabir države/regije) koji se nalazi na dnu stranice odaberite svoju državu ili regiju.
2. Pritisnite **Contact Us** (Kontaktirajte nas) na lijevoj strani stranice i odaberite odgovarajuću uslugu ili vezu za podršku, ovisno o tome što vam je potrebno.
3. Odaberite način kontaktiranja tvrtke Dell koji vam najviše odgovara.

[Povratak na stranicu Sadržaj](#)

[Povratak na stranicu Sadržaj](#)

Sistemska memorija

Servisni priručnik za Dell Precision™ R5400

- [Opće upute za ugradnju memorijskih modula](#)
- [Neoptimalne memorijske konfiguracije](#)
- [Ugradnja memorijskih modula](#)
- [Vađenje memorijskih modula](#)

⚠ OPREZ: Samo obučeni serviseri su ovlašteni za skidanje pokrova računala i pristup komponentama koje se u njemu nalaze. Prije rada unutar računala, pročitajte sigurnosne upute koje ste dobili s računalom. Dodatne sigurnosne informacije potražite na početnoj stranici za sukladnost sa zakonskim odredbama na www.dell.com/regulatory_compliance.

Sistemska memoriju možete nadograditi do maksimalno 32 GB. Četiri memorijska utora se nalaze na matičnoj ploči ispod sustava za hlađenje, uz pregradu s napajanjem. Komplete za nadogradnju memorije možete kupiti od tvrtke Dell.

Opće upute za ugradnju memorijskih modula

Kako biste osigurali optimalan rad računala, prilikom konfiguriranja sistemske memorije obratite pažnju na sljedeće upute.

- 1 Koristite samo preporučene sinkronizirane DIMM module (FBD). FBD moduli mogu biti jednostruki ili dvostruki. FBD moduli označeni oznakom 1R su jednostruki, a FBD moduli označeni oznakom 2R su dvostruki.
- 1 Potrebno je ugraditi najmanje dva identična FBD modula.
- 1 DIMM utore potrebno je popunjavati počevši s najnižim brojem.
- 1 FBD module potrebno je ugrađivati u parovima usklađenima s obzirom na kapacitet, brzinu i tehnologiju; ukupan broj FBD modula u konfiguraciji treba biti dva ili četiri. Za optimalne performanse računala, sva četiri FBD modula trebala bi biti identična s obzirom na kapacitet, brzinu i tehnologiju.

Neoptimalne memorijske konfiguracije

Performanse računala bi mogle biti kompromitirane ako memorijska konfiguracija ne odgovara navedenim uputama za ugradnju. Računalo bi prilikom pokretanja moglo prikazati obavijest o pogrešci zbog neoptimalne memorijske konfiguracije.

Ugradnja memorijskih modula

1. Pratite korake iz [Prije rada na računalu](#).
2. Izvadite sustav za hlađenje (pogledajte [Vađenje sustava za hlađenje](#).)
3. Pronađite utore za memorijske module na matičnoj ploči.

⚠ OPREZ: DIMM moduli su vrući na dodir još neko vrijeme nakon isključivanja računala. Prije rukovanja njima, pričekajte da se ohlade. DIMM module primajte za rubove i ne dotičite komponente DIMM modula.

4. Pritisnite ručice za izbacivanje memorijskih modula prema dolje i van kako biste mogli umetnuti memorijski modul u utor.

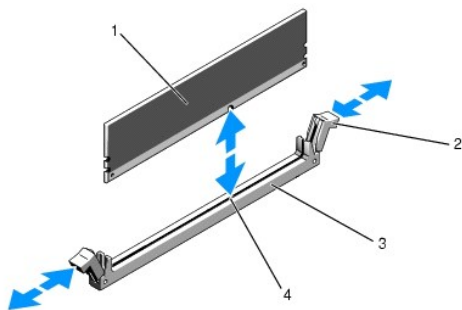

1	memorijski modul	2	ručice za izbacivanje memorijskih modula (2)
3	utor	4	tipka za poravnanje

5. Poravnajte priključak na rubu memorijskog modula s tipkom za poravnanje na utoru memorijskog modula i umetnite memorijski modul u utor.

 **NAPOMENA:** Utor za memorijski modul ima tipku za poravnanje zbog koje memorijski modul u utor možete postaviti samo na jedan način.

6. Memorijski modul pritisnite prstima prema dolje, a istovremeno kažiprstima vucite ručice za izbacivanje prema gore kako biste učvrstili memorijski modul u utor.

Kada je memorijski modul učvršćen u utoru, ručice za izbacivanje memorijskog modula poravnate su s ručicama za izbacivanje na drugim utorima u kojima se nalaze memorijski moduli.

7. Ponovite korake od [korak 3](#) do [korak 6](#) ovog postupka kako biste ugradili preostale memorijske module.

8. Ponovno postavite sustav za hlađenje (pogledajte [Ponovno postavljanje sustava za hlađenje](#)).

 **OBAVI JEST:** Nikada nemojte raditi na računalu s izvađenim sustavom za hlađenje memorije. Vrlo brzo može doći do pregrijavanja računala, što rezultira njegovim isključivanjem i gubitkom podataka.

9. (Po izboru) Uđite u program za postavljanje sustava i provjerite postavku **System Memory** (Sistemska memorija) na glavnom zaslonu programa za postavljanje sustava (informacije o pristupu programu za postavljanje sustava i njegovom korištenju potražite u Dell tehnološkom priručniku).

Računalo treba automatski promijeniti vrijednost i uvećati je za kapacitet memorije koju ste upravo ugradili.

10. Ako je vrijednost netočna, jedan ili više memorijskih modula možda nije ispravno postavljen. Ponovite korake od [korak 2](#) do [korak 9](#) ovog postupka i provjerite jesu li memorijski moduli učvršćeni u svojim utorima.

11. Pokrenite testiranje sistemske memorije u dijagnostičkom programu za računalo (pogledajte [Dell Diagnostics](#)).

Vađenje memorijskih modula

 **OPREZ:** Samo obučeni serviseri su ovlašteni za skidanje pokrova računala i pristup komponentama koje se u njemu nalaze. Prije rada unutar računala, pročitajte sigurnosne upute koje ste dobili s računalom. Dodatne sigurnosne informacije potražite na početnoj stranici za sukladnost sa zakonskim odredbama na www.dell.com/regulatory_compliance.

1. Pratite korake iz [Prije rada na računalu](#).
2. Izvadite sustav za hlađenje (pogledajte [Vađenje sustava za hlađenje](#)).
3. Pronađite utore za memorijske module na matičnoj ploči.

 **OPREZ:** DIMM moduli su vrući na dodir još neko vrijeme nakon isključivanja računala. Prije rukovanja njima, pričekajte da se ohlade. DIMM module primajte za rubove i ne dotičite komponente DIMM modula.

4. Ručice za izbacivanje memorijskih modula na svakom od krajeva utora pritisnite prema gore i van sve dok memorijski modul ne iskoči iz utora.
5. Ponovno postavite sustav za hlađenje (pogledajte [Ponovno postavljanje sustava za hlađenje](#)).

 **OBAVI JEST:** Nikada nemojte raditi na računalu s izvađenim sustavom za hlađenje memorije. Vrlo brzo može doći do pregrijavanja računala, što rezultira njegovim isključivanjem i gubitkom podataka.

[Povratak na stranicu Sadržaj](#)

[Povratak na stranicu Sadržaj](#)

Optički pogon

Servisni priručnik za Dell Precision™ R5400

- [Vađenje optičkog pogona](#)
- [Ugradnja optičkog pogona](#)

⚠ OPREZ: Samo obučeni serviseri su ovlašteni za skidanje pokrova računala i pristup komponentama koje se u njemu nalaze. Prije rada unutar računala, pročitajte sigurnosne upute koje ste dobili s računalom. Dodatne sigurnosne informacije potražite na početnoj stranici za sukladnost sa zakonskim odredbama na www.dell.com/regulatory_compliance.

Optički pogon je montiran u pregradak koji se izvlači kroz prednju ploču, a priključen je s matičnom pločom putem sklopa podatkovnog SATA kabela i kabela za napajanje.

Vađenje optičkog pogona

1. Pratite korake iz [Prije rada na računalu](#).

2. Isključite podatkovni SATA kabel optičkog pogona.

⚠ NAPOMENA: Prije isključivanja kabela za napajanje, isključite podatkovni SATA kabel. Na taj način ćete lakše moći prihvatiti priključak kabela za napajanje bez napreznja kabela za napajanje.

⚠ OBAVI JEST: Prilikom isključivanja kabela za napajanje, povlačite isključivo priključak kabela. Povlačenjem kabela mogli biste ga oštetiti.

3. Isključite kabel za napajanje s poledine pogona.

4. Podignite plavi gumb za otpuštanje pregradka i provucite pregradak pogona prema van kroz prednju stranu računala.

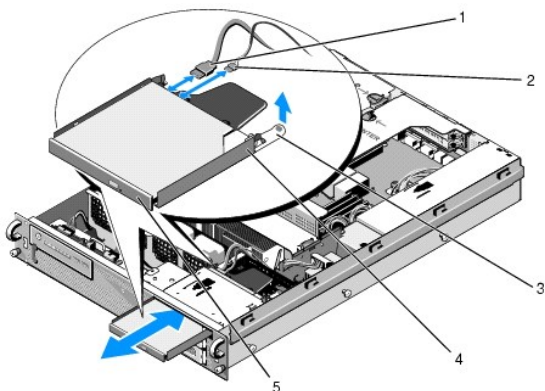

1	podatkovni SATA kabel	2	kabel za napajanje
3	gumb za otpuštanje pregradka	4	pregradak optičkog pogona
5	optički pogon		

Ugradnja optičkog pogona

1. Gurnite pregradak pogona u pregradak optičkog pogona, s prednje strane računala, sve dok ne sjedne na mjesto.

2. Priključite podatkovni SATA kabel optičkog pogona i kabel za napajanje s priključcima na stražnjoj strani pogona.

[Povratak na stranicu Sadržaj](#)

Jedinica za raspodjelu električne energije

Servisni priručnik za Dell Precision™ R5400

- [Vađenje jedinice za raspodjelu električne energije](#)
- [Ponovna ugradnja jedinice za raspodjelu električne energije](#)

⚠ OPREZ: Samo obučeni serviseri su ovlašteni za skidanje pokrova računala i pristup komponentama koje se u njemu nalaze. Prije rada unutar računala, pročitajte sigurnosne upute koje ste dobili s računalom. Dodatne sigurnosne informacije potražite na početnoj stranici za sukladnost sa zakonskim odredbama na www.dell.com/regulatory_compliance.

Vađenje jedinice za raspodjelu električne energije

1. Pratite korake iz [Prije rada na računalu](#).

🔧 OBAVI JEST: Kada isključujete priključak s poleđine pogona, povucite priključak, a ne kabel za napajanje.

2. Isključite priključak kabela za napajanje koji je označen oznakom "P9" s poleđine optičkog pogona.

3. Isključite kabel(e) za napajanje tvrdog diska s priključkom (priključcima) koji su označeni oznakama "P8" (gornji tvrdi disk) i "P7" (donji tvrdi disk, ako je ugrađen).

📌 NAPOMENA: Nemojte isključivati kabele za napajanje izravno s poleđine tvrdih diskova, jer to nije neophodno za vađenje jedinice za raspodjelu električne energije.

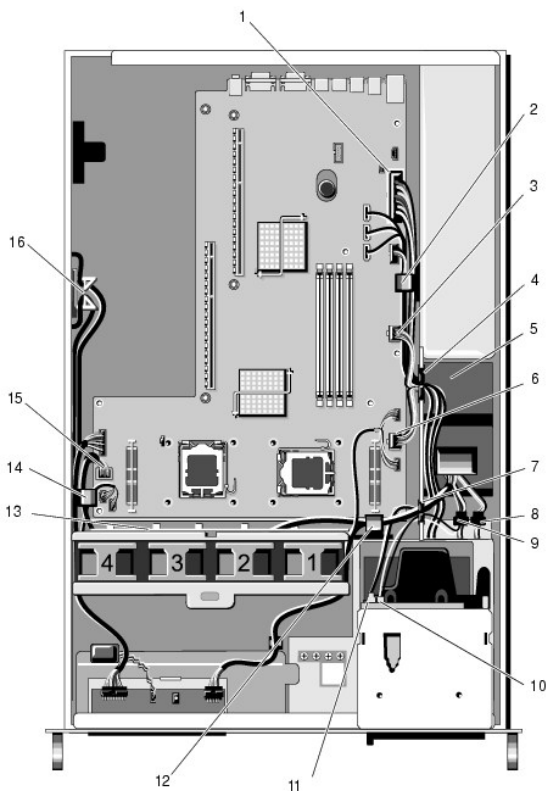

1	priključak kabela za napajanje P1	2	spojnica za usmjeravanje kabela (kabel za napajanje P1)
3	priključak kabela za napajanje P2	4	portal za usmjeravanje kabela (kabeli za napajanje P1, P2 i P3)
5	jedinica za raspodjelu električne energije	6	priključak kabela za napajanje P3
7	portal za usmjeravanje kabela (kabeli za napajanje P4, P5 i P6)	8	priključak kabela za napajanje tvrdog diska (donji) (P7)

9	priključak kabela za napajanje tvrdog diska (gornji) (P8)	10	priključak kabela za napajanje optičkog pogona (P9)
11	podatkovni SATA kabel optičkog pogona	12	spojnica za usmjeravanje kabela (kabeli za napajanje P4, P5 i P6)
13	kanal za usmjeravanje kabela (kabeli za napajanje P4, P5 i P6)	14	spojnica za usmjeravanje kabela (kabeli za napajanje P4, P5 i P6)
15	priključak kabela za napajanje P4	16	spremište za kabele za napajanje P5 i P6 (kada se ne koriste)

4. Odvojite napajanje i djelomično ga pogurnite izvan pregrade s napajanjem (pogledajte [Vađenje napajanja](#)).
5. Izvadite oba okvira za kartice za proširenje (pogledajte [Vađenje okvira za kartice za proširenje](#)), i isključite priključke kabela za napajanje označene s "P5" i "P6" iz kartica za proširenje koje su ugrađene u okvir za kartice.

NAPOMENA: Ako kabele za napajanje P5 i P6 nisu priključeni na karticu za proširenje, odvojite ih od njihovog spremišta koje se nalazi na bočnoj strani kućišta.

6. Izvadite središnju potpornu sponu (pogledajte [Vađenje središnje potporne spone](#)).
7. Izvadite sustav za hlađenje (pogledajte [Vađenje sustava za hlađenje](#)).
8. Isključite priključke kabela za napajanje označene "P1", "P2", "P3" i "P4" s matične ploče.
9. Izvadite tri vijka za pričvršćivanje jedinice za raspodjelu električne energije koji je drže pričvršćenom uz dno kućišta.
10. Dok vadite jedinicu za raspodjelu električne energije iz kućišta, odvojite kabele za napajanje od spojnica kabela, kanala za usmjeravanje kabela i portala za usmjeravanje kabela na kućištu i polako ih povlačite za jedinicom.

NAPOMENA: Svaki portal ima ručicu koja se preklapa preko otvora.

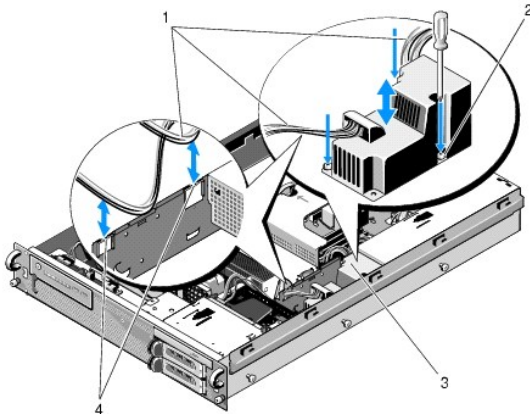

1	kabele za napajanje	2	vijci za pričvršćivanje (3)
3	jedinica za raspodjelu električne energije	4	portali za usmjeravanje kabela (2)

Ponovna ugradnja jedinice za raspodjelu električne energije

OPREZ: Samo obučeni serviseri su ovlašteni za skidanje pokrova računala i pristup komponentama koje se u njemu nalaze. Prije rada unutar računala, pročitajte sigurnosne upute koje ste dobili s računalom. Dodatne sigurnosne informacije potražite na početnoj stranici za sukladnost sa zakonskim odredbama na www.dell.com/regulatory_compliance.

1. Spustite jedinicu za raspodjelu električne energije na podloške za vijke na dnu kućišta i pritegnite tri vijka za pričvršćivanje.
2. Ponovno priključite kabel(e) za napajanje tvrdog diska s priključkom kabela za napajanje P8 (tvrdi disk u gornjem pregratku) i priključkom P7 (tvrdi disk u donjem pregratku, ako je ugrađen).
3. Ponovno priključite priključak kabela za napajanje optičkog pogona P9 na poledinu optičkog pogona.

4. Gurnite priključke P7 i P8 i pripadajuće kabele u prostor između jedinice za raspodjelu električne energije i poleđine tvrdih diskova.
5. Preusmjerite kabele za napajanje priključaka P1, P2 i P3 u portal za usmjeravanje kabela pored jedinice za raspodjelu električne energije.
6. Umetnite kabel za napajanje s priključkom P1 u spojnicu za usmjeravanje kabela pored pregrade s napajanjem.
7. Preusmjerite kabele za napajanje priključaka P4, P5 i P6 u:
 - 1 Preostali portal za usmjeravanje kabela
 - 1 Kanal za usmjeravanje kabela pored četiri ventilatora, na dnu kućišta
 - 1 Spojnice za usmjeravanje kabela na kućištu, na oba ruba kanala za usmjeravanje kabela.
8. Ponovno postavite sustav za hlađenje (pogledajte [Ponovno postavljanje sustava za hlađenje](#)).
9. Ponovno priključite priključke kabela za napajanje označene "P1", "P2", "P3" i "P4" na matičnu ploču.
10. Ako su vam potrebni, provucite priključke P5 i P6 kroz otvore za usmjeravanje kabela u vanjskom okviru za kartice za proširenje i ponovno priključite kabel(e) s karticom (karticama) za proširenje.

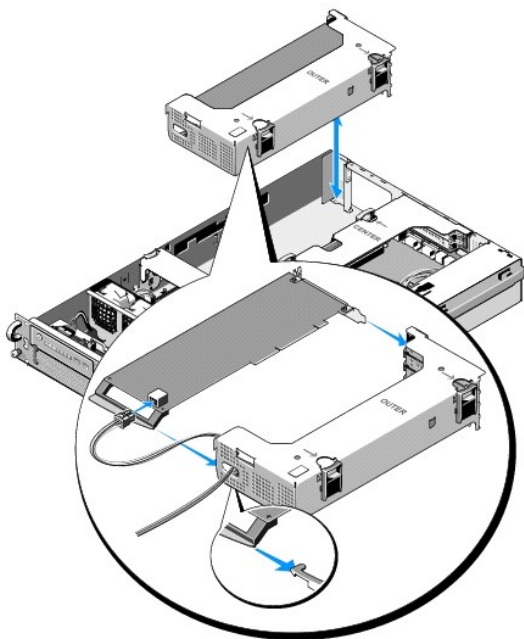

NAPOMENA: Ako nemate potrebu za korištenjem priključaka kabela za napajanje P5 i P6, postavite ih u kanal koji se nalazi s bočne strane kućišta i pomoću vodilice kabela ih skinite s vanjskog okvira za kartice za proširenje i središnje potporne spone.

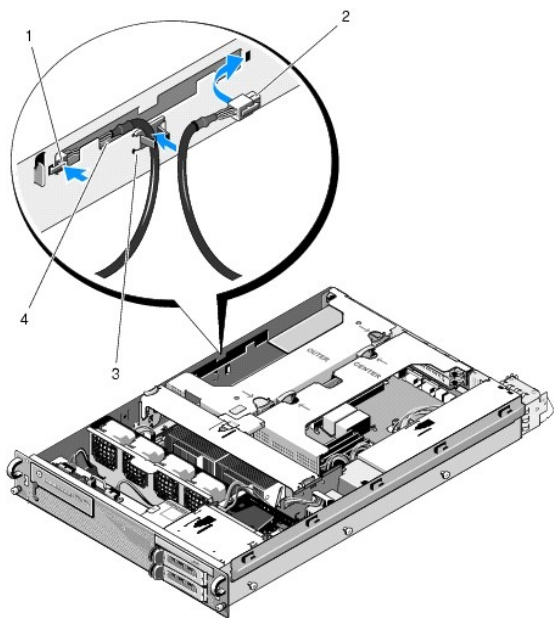

1	priključak kabela za napajanje P5	2	priključak kabela za napajanje P6
3	vodičica kabela	4	spremište za kabele za napajanje P5 i P6 (kada se ne koriste)

11. Ponovno ugradite vanjski okvir za kartice za proširenje, a zatim i središnji okvir za kartice za proširenje (pogledajte [Ponovno postavljanje okvira za kartice za proširenje](#)).
12. Ponovno postavite središnju potpornu sponu (pogledajte [Zamjena središnje potporne sponu](#)).
13. Ponovno ugradite napajanje (pogledajte [Ponovno priključivanje napajanja](#)).

[Povratak na stranicu Sadržaj](#)

[Povratak na stranicu Sadržaj](#)

Procesori

Servisni priručnik za Dell Precision™ R5400

- [Vađenje procesora](#)
- [Ugradnja procesora](#)

⚠ OPREZ: Samo obučeni serviseri su ovlašteni za skidanje pokrova računala i pristup komponentama koje se u njemu nalaze. Prije rada unutar računala, pročitajte sigurnosne upute koje ste dobili s računalom. Dodatne sigurnosne informacije potražite na početnoj stranici za sukladnost sa zakonskim odredbama na www.dell.com/regulatory_compliance.

Vaše računalo može prihvatiti dva procesora. Procesor(e) u budućnosti možete nadograditi i na taj način povećati brzinu i funkcionalnost. Svaki procesor i pripadajuća mu interna predmemorija dolaze u LGA pakiranju i instaliraju se u ZIF utor na matičnoj ploči.

Vađenje procesora

1. Prije nadogradnje računala preuzmite najnoviju verziju BIOS-a sa support.dell.com.

2. Pratite korake iz [Prije rada na računalu](#).

➡ **OBAVI JEST:** Kada vadite hladnjak, postoji mogućnost da će procesor ostati priljubljen uz njega i izvući se iz utora. Preporučujemo da hladnjak izvadite dok je procesor još topao.

➡ **OBAVI JEST:** Nemojte vaditi hladnjak s procesora ako vam namjera nije izvaditi procesor. Hladnjak je neophodan radi održavanja odgovarajućih toplinskih vrijednosti.

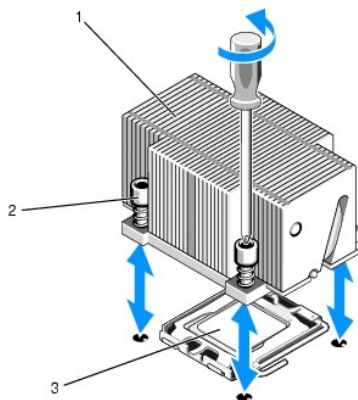

1	hladnjak	2	sigurnosni vijci (4)
3	procesor		

3. Pričekajte 30 sekundi da se hladnjak i termalna pasta dovoljno ohlade kako biste mogli odvojiti hladnjak od procesora.

4. Ako imate poteškoća prilikom odvajanja hladnjaka od procesora, pažljivo zakrenite hladnjak prvo u smjeru kazaljke na satu, a zatim u suprotnom smjeru i tako sve dok se ne odvoji od procesora. Ne odvajajte hladnjak od procesora na silu.

5. Odvojite hladnjak od procesora i odložite ga sa strane.

6. Ručicu za oslobađanje procesora pritisnite prema dolje i prema van i zaokrenite je prema gore za 90 stupnjeva kako biste oslobodili procesor.

7. Zaokrenite oklop procesora prema gore i povucite ga prema van.

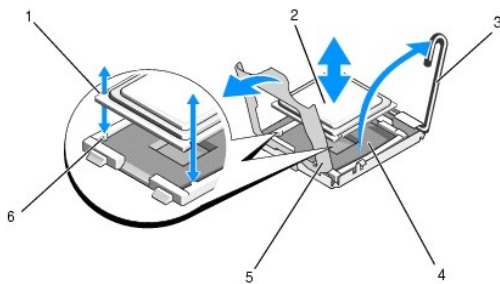

1	urezi u procesoru (2)	2	procesor
3	ručica za oslobađanje procesora	4	ZIF utor
5	oklop procesora	6	tipke utora (2)

8. Izvadite procesor iz utora i ručicu za oslobađanje ostavite u položaju prema gore kako biste u utor mogli umetnuti novi procesor.

➔ **OBAVIJEST:** Pripazite kako prilikom vađenja procesora ne biste svinuli neku od nožica ZIF utora. Svijanjem nožica mogla bi se trajno oštetiti matična ploča.

Ugradnja procesora

1. Otpakirajte novi procesor.

2. Postavite procesor u utor.

➔ **OBAVIJEST:** Neispravnim postavljanjem procesora mogli biste prilikom uključivanja napajanja trajno oštetiti matičnu ploču ili procesor. Prilikom postavljanja procesora u utor, pripazite kako ne biste svinuli nožice utora.

- Ako ugrađujete drugi procesor u utor koji je prethodno bio prazan, s oklopa procesora maknite crnu plastičnu zaštitu za utor.
- Ako ručica za oslobađanje na utoru za procesor nije postavljena sasvim prema gore, postavite je u taj položaj.
- Poravnajte tipke procesora i ZIF utora i lagano postavite procesor u utor.

➔ **OBAVIJEST:** Procesor ne gurajte na silu. Ako je procesor ispravno postavljen, kliznut će u utor.

- Gurnite oklop procesora prema dolje.
- Kada procesor u potpunosti nasjedne u utor, zaokrenite ručicu za oslobađanje procesora prema dolje sve dok ne sjedne na mjesto, zaključavši procesor.

3. Postavite hladnjak.

🔧 **NAPOMENA:** Ako niste dobili zamjenski hladnjak, upotrijebite postojeći, koji ste prethodno izvadili ([korak 5](#)).

- Ako ste u kompletu s procesorom dobili hladnjak s nanosenom termalnom pastom, izvadite zaštitu s nanosa termalne paste na dnu hladnjaka.

Ako u kompletu s procesorom niste dobili hladnjak, učinite sljedeće:

- o Pomoću krpice koja ne ostavlja dlačice uklonite ostatke termalnog premaza s hladnjaka koji ste prethodno izvadili ([korak 5](#)).
- o Otvorite tubu s termalnom pastom koju ste dobili u kompletu s procesorom i nanesite pastu jednolično preko čitave površine procesora.
- o Postavite hladnjak na procesor.
- o Pritegnite sigurnosne vijke hladnjaka.

1. Vratite pokrov računala (pogledajte [Ponovno postavljanje pokrova](#)) i pokrenite računalo.

Računalo će prilikom pokretanja prepoznati novi procesor i automatski promijeniti informacije o konfiguraciji računala u programu za postavljanje sustava.

5. Pritisnite <F2> za ulazak u program za postavljanje računala i provjerite odgovaraju li informacije o procesoru novoj računalnoj konfiguraciji (informacije o pristupu programu za postavljanje sustava i njegovom korištenju potražite u *Dell tehnološkom priručniku*).

6. Pokrenite dijagnostički program za računalo i provjerite radi li novi procesor ispravno.

Informacije o pokretanju dijagnostike potražite u [Dell Diagnostics](#).

[Povratak na stranicu Sadržaj](#)

[Povratak na stranicu Sadržaj](#)

Napajanje

Servisni priručnik za Dell Precision™ R5400

- [Vađenje napajanja](#)
- [Ponovno priključivanje napajanja](#)

⚠ OPREZ: Samo obučeni serviseri su ovlašteni za skidanje pokrova računala i pristup komponentama koje se u njemu nalaze. Prije rada unutar računala, pročitajte sigurnosne upute koje ste dobili s računalom. Dodatne sigurnosne informacije potražite na početnoj stranici za sukladnost sa zakonskim odredbama na www.dell.com/regulatory_compliance.

Vaše računalo podržava jedno napajanje nominalne izlazne snage od 800 do 900 W.

Vađenje napajanja

1. Pratite korake iz [Prije rada na računalu](#).
2. Isključite kabel za napajanje iz napajanja i uklonite kabel iz poveznice za učvršćivanje kabela.
3. Na poleđini računala otpustite blokadu s lijeve strane napajanja pritiskom udesno i zaokrenite ručicu napajanja prema gore sve dok se napajanje ne oslobodi iz kućišta.
4. Izvucite napajanje prema van kroz stražnju stranu kućišta.

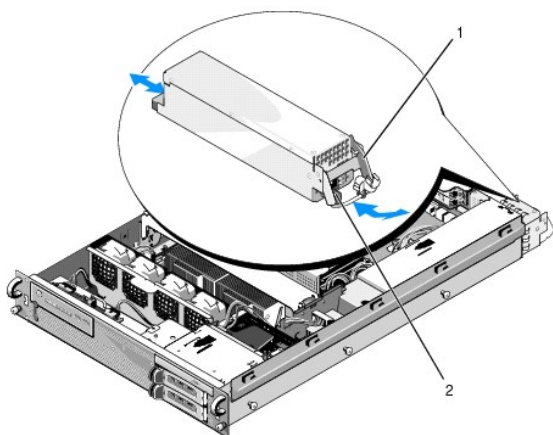

1	ručica napajanja	2	blokada
---	------------------	---	---------

Ponovno priključivanje napajanja

1. S otvorenom ručicom napajanja, gurnite novo napajanje u kućište.
2. Zaokrenite ručicu prema dolje sve dok se u potpunosti ne poravnava s naličjem napajanja i dok se napajanje ne blokira.

📌 NAPOMENA: Nakon što ugradite novo napajanje, pričekajte nekoliko sekundi da računalo prepozna napajanje i odredi funkcionira li ono ispravno. Pokazatelj statusa napajanja zasvijetlit će zelenim svjetlom i označiti ispravno funkcioniranje napajanja.

[Povratak na stranicu Sadržaj](#)

[Povratak na stranicu Sadržaj](#)

Priključna kartica za udaljeni pristup (dodatna oprema)

Servisni priručnik za Dell Precision™ R5400

- [Ugradnja priključne kartice](#)
- [Vađenje priključne kartice](#)

⚠ OPREZ: Samo obučeni serviseri su ovlašteni za skidanje pokrova računala i pristup komponentama koje se u njemu nalaze. Prije rada unutar računala, pročitajte sigurnosne upute koje ste dobili s računalom. Dodatne sigurnosne informacije potražite na početnoj stranici za sukladnost sa zakonskim odredbama na www.dell.com/regulatory_compliance.

U ovom odjeljku opisano je kako ugraditi i/ili izvaditi i zamijeniti priključnu karticu i priključiti dvožični kabel potreban za Dell standard za udaljeni pristup koji je dostupan za vaše računalo. Upute o konfiguriranju priključne kartice i portala za udaljeni pristup koji čine standard za udaljeni pristup potražite u priručniku *Postavljanje standarda za udaljeni pristup* koji ste dobili uz priključnu karticu.

Ugradnja priključne kartice

🔧 NAPOMENA: Ugradite priključnu karticu u središnji okvir za kartice za proširenje.

1. Pratite korake iz [Prije rada na računalu](#).
2. Otpakirajte priključnu karticu i pripremite je za ugradnju.
Upute potražite u dokumentaciji uz karticu.
3. Izvadite središnji okvir za kartice za proširenje (pogledajte [Vađenje okvira za kartice za proširenje](#)).
4. Otpustite gornji zasun za karticu za proširenje i izvadite zaštitni umetak.
5. Ugradnja priključne kartice:
 - a. Postavite karticu na način da priključak na rubu kartice bude poravnat s priključkom za kartice za proširenje na ploči s priključcima.
 - b. Priključak na rubu kartice čvrsto utisnite u priključak na ploči s priključcima sve dok kartica ne sjedne do kraja.
 - c. Kada kartica sjedne u priključak, učvrstite zasun za karticu za proširenje.

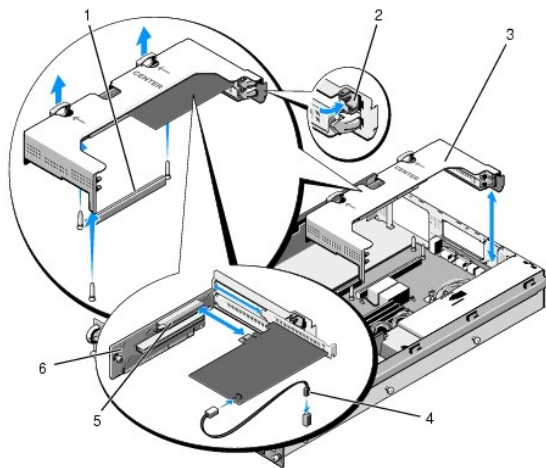



1	priključak za ploču s priključcima na matičnoj ploči	2	zasun za karticu za proširenje
3	središnji okvir za kartice za proširenje	4	dvožični kabel
5	priključak za kartice za proširenje na ploči s priključcima	6	ploča s priključcima

6. Priključite dvožični kabel (isporučen s kompletom uz priključnu karticu) s karticom i matičnom pločom.

7. Priključite kabele s karticom za proširenje u kartice za proširenje koje su već ugrađene.

Informacije o kabelskim spojevima potražite u dokumentaciji koju ste dobili uz karticu.

Vađenje priključne kartice

1. Pratite korake iz [Prije rada na računalu](#).
2. Izvadite središnji okvir za kartice za proširenje (pogledajte [Vađenje okvira za kartice za proširenje](#)).
-  **NAPOMENA:** Isključite dvožični kabel iz matične ploče.
3. Vađenje kartice za proširenje:
 - a. Otvorite gornji zasun za karticu za proširenje.
 - b. Primite karticu za proširenje za gornji rub i izvadite je iz priključka za kartice za proširenje.
4. Ako karticu namjeravate trajno izvaditi, ugradite metalni zaštitni umetak postavljanjem preko otvora za karticu za proširenje i učvrstite zasun za karticu za proširenje.
-  **NAPOMENA:** Preko praznog otvora za karticu za proširenje potrebno je postaviti zaštitni umetak kako biste zadržali FCC certifikaciju računala. Umetci štite računalo od prašine i prljavštine i potpomažu hlađenje i protok zraka unutar računala.

[Povratak na stranicu Sadržaj](#)

[Povratak na stranicu Sadržaj](#)

Ploča s priključcima za kartice za proširenje

Servisni priručnik za Dell Precision™ R5400

- [Vađenje središnje ploče s priključcima](#)
- [Ponovno postavljanje središnje ploče s priključcima](#)

⚠ OPREZ: Samo obučeni serviseri su ovlašteni za skidanje pokrova računala i pristup komponentama koje se u njemu nalaze. Prije rada unutar računala, pročitajte sigurnosne upute koje ste dobili s računalom. Dodatne sigurnosne informacije potražite na početnoj stranici za sukladnost sa zakonskim odredbama na www.dell.com/regulatory_compliance.

🔧 NAPOMENA: Ploča s priključcima se može zamijeniti samo u središnjem okviru za kartice za proširenje, ne i u vanjskom okviru.

Vađenje središnje ploče s priključcima

1. Pratite korake iz [Prije rada na računalu](#).
2. Izvadite središnji okvir za kartice za proširenje iz računala (pogledajte [Vađenje okvira za kartice za proširenje](#)).
3. Izvadite sve kartice za proširenje iz ploče s priključcima za kartice za proširenje (pogledajte [Vađenje kartice za proširenje](#)).
4. Prilikom podizanja plavog opružnog gumba na ploči s priključcima, ploču vodoravno odgurnite od zasuna za kartice za proširenje pri kraju okvira sve dok se ploča s priključcima ne oslobodi od pet kukica.

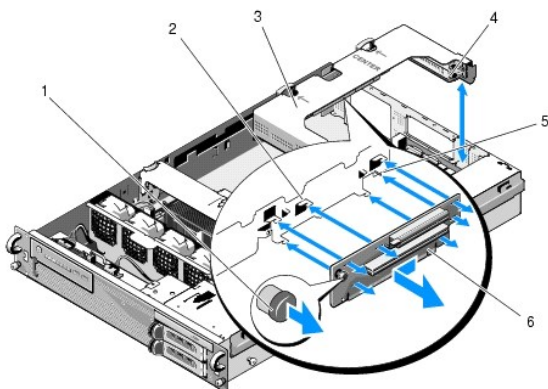

1	opružni gumb	2	kukice (5)
3	središnji okvir za kartice za proširenje	4	zasun za kartice za proširenje pri kraju okvira
5	vodilica	6	ploča s priključcima

Ponovno postavljanje središnje ploče s priključcima

1. Dok ploču s priključcima držite za opružni gumb, postavite je na takav način da se vodilica prisloni uz odgovarajuću rupu na ploči.
2. Opružni gumb držite podignutim i gurajte ploču u smjeru zasuna za kartice za proširenje sve dok kukice i opružni gumb uz škljocaj ne sjednu na mjesto.
3. Vratite kartice za proširenje koje ste prethodno uklonili ([korak 3, Vađenje središnje ploče s priključcima](#)).

[Povratak na stranicu Sadržaj](#)

[Povratak na stranicu Sadržaj](#)

Sustav za hlađenje

Servisni priručnik za Dell Precision™ R5400

- [Vađenje sustava za hlađenje](#)
- [Ponovno postavljanje sustava za hlađenje](#)

⚠ OPREZ: Samo obučeni serviseri su ovlašteni za skidanje pokrova računala i pristup komponentama koje se u njemu nalaze. Prije rada unutar računala, pročitajte sigurnosne upute koje ste dobili s računalom. Dodatne sigurnosne informacije potražite na početnoj stranici za sukladnost sa zakonskim odredbama na www.dell.com/regulatory_compliance.

⚠ OPREZ: DIMM moduli su vrući na dodir još neko vrijeme nakon isključivanja računala. Prije rukovanja njima, pričekajte da se ohlade.

⚠ OBAVI JEST: Nikada nemojte raditi na računalu s izvađenim sustavom za hlađenje memorije. Veoma brzo može doći do pregrijavanja računala, što rezultira njegovim isključivanjem i gubitkom podataka.

Sustav za hlađenje stvara i usmjerava strujanje zraka preko memorijskih DIMM modula.

Vađenje sustava za hlađenje

1. Pratite korake iz [Prije rada na računalu](#).
2. Izvadite središnju potpornu sponu (pogledajte [Vađenje središnje potporne sponu](#)).
3. Izvadite središnji okvir za kartice za proširenje (pogledajte [Vađenje okvira za kartice za proširenje](#)).
4. Podignite sustav za hlađenje prema gore i izvadite ga iz kućišta.

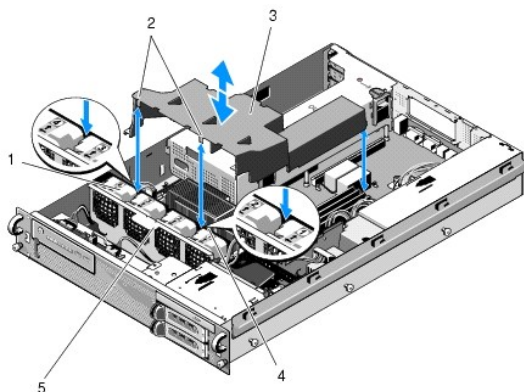

1	ventilatori (4)	2	kukice sustava za hlađenje (2)
3	sustav za hlađenje	4	držač ventilatora (fiksni)
5	držač ventilatora (mogu se izvaditi)		

Ponovno postavljanje sustava za hlađenje

1. Postavite sustav za hlađenje iznad računala na način da kukice po ugradnji vise preko držača ventilatora.

📌 NAPOMENA: Ventilatori su označeni brojevima 1, 2, 3 i 4.

2. Spustite sustav za hlađenje ravno u računalo; jednu kukicu centrirajte između ventilatora 1 i 2, a drugu kukicu centrirajte između ventilatora 3 i 4.

[Povratak na stranicu Sadržaj](#)

Zvučnik

Servisni priručnik za Dell Precision™ R5400

- [Skidanje zvučnika](#)
- [Ponovno postavljanje zvučnika](#)

⚠ OPREZ: Samo obučeni serviseri su ovlašteni za skidanje pokrova računala i pristup komponentama koje se u njemu nalaze. Prije rada unutar računala, pročitajte sigurnosne upute koje ste dobili s računalom. Dodatne sigurnosne informacije potražite na početnoj stranici za sukladnost sa zakonskim odredbama na www.dell.com/regulatory_compliance.

Skidanje zvučnika

1. Pratite korake iz [Prije rada na računalu](#).
2. Isključite kabel zvučnika iz ploče na upravljačkoj ploči.

➡ **OBAVIJEST:** Izvucite priključak kako biste isključili kabel. Prilikom isključivanja ne potežite kabel. Na taj način biste ga mogli oštetiti.

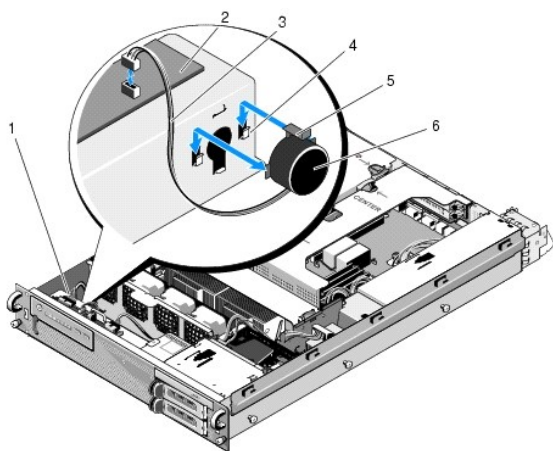

1	kabel upravljačke ploče	2	ploča na upravljačkoj ploči
3	kabel zvučnika	4	držači (2)
5	gumb za otpuštanje zvučnika	6	zvučnik

3. Kako biste mogli pristupiti zvučniku, isključite kabel upravljačke ploče iz ploče na upravljačkoj ploči.
4. Pritisnite gumb za otpuštanje zvučnika prema dolje kako biste mogli pogurnuti zvučnik izvan kućišta.

Ponovno postavljanje zvučnika

1. Gurnite zvučnik prema dolje u držače sve dok gumb za otpuštanje zvučnika ne sjedne na mjesto.
2. Priključite kabel zvučnika na upravljačku ploču.
3. Priključite kabel upravljačke ploče s pločom na upravljačkoj ploči.

Matična ploča

Servisni priručnik za Dell Precision™ R5400

- [Vađenje matične ploče](#)
- [Ugradnja matične ploče](#)

⚠ OPREZ: Samo obučeni serviseri su ovlašteni za skidanje pokrova računala i pristup komponentama koje se u njemu nalaze. Prije rada unutar računala, pročitajte sigurnosne upute koje ste dobili s računalom. Dodatne sigurnosne informacije potražite na početnoj stranici za sukladnost sa zakonskim odredbama na www.dell.com/regulatory_compliance.

Vađenje matične ploče

1. Pratite korake iz [Prije rada na računalu](#).
2. Isključite kabel za napajanje iz napajanja na poledini računala.
3. Izvadite oba okvira za kartice za proširenje (pogledajte [Vađenje okvira za kartice za proširenje](#)) i isključite kabele za napajanje označene s "P5" i "P6" iz kartica za proširenje koje su ugrađene u okvir za kartice.
4. Izvadite središnju potpornu sponu (pogledajte [Vađenje središnje potporne sponu](#)).
5. Izvadite sustav za hlađenje (pogledajte [Vađenje sustava za hlađenje](#)).
6. Isključite kabele za napajanje označene "P1", "P2", "P3" i "P4" iz matične ploče.

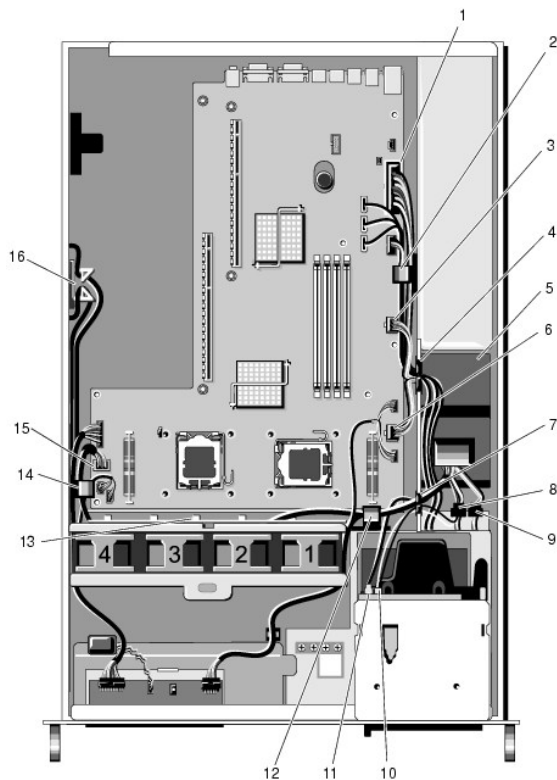

1	priključak kabela za napajanje P1	2	spojnica za usmjeravanje kabela (kabel za napajanje P1)
3	priključak kabela za napajanje P2	4	portal za usmjeravanje kabela (kabeli za napajanje P1, P2 i P3)
5	jedinica za raspodjelu električne energije	6	priključak kabela za napajanje P3
7	portal za usmjeravanje kabela (kabeli za napajanje P4, P5 i P6)	8	priključak kabela za napajanje tvrdog diska (gornji) (P8)
9	priključak kabela za napajanje	10	priključak kabela za napajanje

	tvrdog diska (donji) (P7)		optičkog pogona (P9)
11	priključak podatkovnog SATA kabela	12	spojnica za usmjeravanje kabela (kabeli za napajanje P4, P5 i P6)
13	kanal za usmjeravanje kabela (kabeli za napajanje P4, P5 i P6)	14	spojnica za usmjeravanje kabela (kabeli za napajanje P4, P5 i P6)
15	priključak kabela za napajanje P4	16	spremište za kabele za napajanje P5 i P6

⚠ OPREZ: DIMM moduli su vrući na dodir još neko vrijeme nakon isključivanja računala. Prije rukovanja njima, pričekajte da se ohlade. DIMM module primajte za rubove i ne dotičite komponente DIMM modula.

7. Izvadite memorijske module (pogledajte [Vađenje memorijskih modula](#)).

🔧 NAPOMENA: Prilikom vađenja memorijskih modula zabilježite lokacije utora za memorijske module kako biste omogućili ispravnu ugradnju.

8. Izvadite hladnjak(e) i procesor(e) (pogledajte [Vađenje procesora](#)).

9. Isključite kabel upravljačke ploče iz matične ploče.

10. Isključite četiri priključka ventilatora iz matične ploče.

11. Isključite kabel prednjeg USB priključka iz matične ploče.

12. Isključite priključke podatkovnih SATA_0, SATA_1 i SATA_2 kabela iz matične ploče.

13. Vađenje matične ploče:

- Povucite gumb za otpuštanje ladicе matične ploče prema gore.
- Prilikom povlačenja gumba za otpuštanje prema gore, pomoću metalne poluge / ručice pogurnite ladicu matične ploče prema prednjem dijelu kućišta.
- Podignite ladicu matične ploče na kut od 45 stupnjeva, pogurnite je u smjeru suprotnom od pregrade s napajanjem i izvadite je iz kućišta.

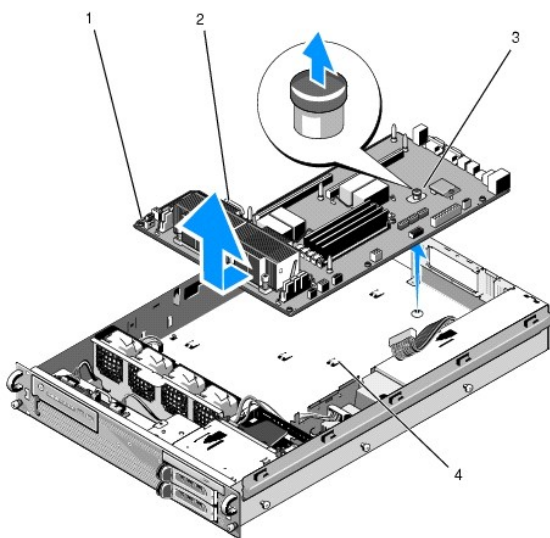

1	matična ploča	2	metalna poluga / ručica
3	gumb za otpuštanje	4	osigurači

Ugradnja matične ploče

⚠ OPREZ: Samo obučeni serviseri su ovlašteni za skidanje pokrova računala i pristup komponentama koje se u njemu nalaze. Prije rada unutar računala, pročitajte sigurnosne upute koje ste dobili s računalom. Dodatne sigurnosne informacije potražite na početnoj stranici za sukladnost sa zakonskim odredbama na www.dell.com/regulatory_compliance.

- Držeći matičnu ploču za plavi gumb za otpuštanje i metalnu polugu / ručicu, spustite ladicu matične ploče u kućište pod kutom od 45 stupnjeva u smjeru pregrade s napajanjem sve dok ladicu ne sjedne na dno kućišta.

2. Svih devet osigurača ladice matične ploče trebaju do kraja sjesti u devet sigurnosnih utora matične ploče na dnu kućišta.
3. Pogurnite ladicu matične ploče prema stražnjem dijelu kućišta sve dok mehanizam gumba za otpuštanje ne sjedne na mjesto.
4. Ponovno postavite hladnjak(e) i procesor(e) (pogledajte [Ugradnja procesora](#)).
5. Ponovno postavite memorijske module (pogledajte [Ugradnja memorijskih modula](#)).
6. Ponovno priključite kabel upravljačke ploče na matičnu ploču.
7. Ponovno priključite četiri priključka ventilatora na matičnu ploču.
8. Ponovno priključite kabel prednjeg USB priključka na matičnu ploču.
9. Ponovno priključite priključke podatkovnih SATA_0, SATA_1 i SATA_2 priključke na matičnu ploču.
10. Ponovno priključite kabele za napajanje označene "P1", "P2", "P3" i "P4" na matičnu ploču.
11. Ponovno postavite sustav za hlađenje (pogledajte [Ponovno postavljanje sustava za hlađenje](#)).
12. Ponovno postavite okvire za kartice za proširenje (pogledajte [Ponovno postavljanje okvira za kartice za proširenje](#)).
13. Ponovno postavite središnju potpornu sponu (pogledajte [Zamjena središnje potporne spona](#)).
14. Ponovno postavite pokrov računala (pogledajte [Ponovno postavljanje pokrova](#)).

[Povratak na stranicu Sadržaj](#)

[Povratak na stranicu Sadržaj](#)

Servisni priručnik za Dell Precision™ R5400



NAPOMENA: NAPOMENA označava važne informacije koje vam omogućuju da poboljšate korištenje svog računala.



OBAVIJEST: OBAVIJEST označava moguće oštećenje hardvera ili gubitak podataka i informira vas na koji način možete izbjeći problem.



OPREZ: OPREZ označava moguće oštećenje imovine, osobne ozljede ili smrt.

Ako ste kupili računalo iz linije Dell™, sve reference o operativnom sustavu Microsoft® Windows® u ovom dokumentu ne mogu se primijeniti.

Informacije navedene u ovom dokumentu podložne su promjeni bez prethodne obavijesti.

© 2008 Dell Inc. Sva prava pridržana.

Bilo kakvo umnožavanje ovih materijala bez pismene dozvole tvrtke Dell Inc. strogo je zabranjeno.

Zaštitni znakovi koji se koriste u ovom tekstu: *Dell*, logotip *DELL*, *Inspiron*, *Dell Precision*, *DellConnect*, *Dimension*, *OptiPlex*, *Latitude*, *PowerEdge*, *PowerVault*, *PowerApp*, *Dell OpenManage* i logotip *YOURS IS HERE* su zaštitni znakovi tvrtke Dell Inc.; *Bluetooth* je registrirani zaštitni znak tvrtke Bluetooth SIG Inc. i tvrtka Dell ga koristi uz licencu; *Microsoft*, *Windows* i *Windows Vista* te logotip gumba *Start* u sustavu *Windows* su zaštitni znakovi ili registrirani zaštitni znakovi tvrtke Microsoft Corporation u SAD-u i/ili drugim državama.

Ostali zaštitni znakovi i zaštićeni nazivi koji se koriste u ovom dokumentu označavaju ili entitete koji su vlasnici tih znakova ili njihove proizvode. Dell Inc. odriče se svih vlasničkih interesa za zaštitne znakove i zaštićene nazive koji nisu vlasništvo tvrtke.

Lipanj, 2008. Rev. A00

[Povratak na stranicu Sadržaj](#)

[Povratak na stranicu Sadržaj](#)

Rješavanje problema

Servisni priručnik za Dell Precision™ R5400

- [Alati](#)
- [Dell Diagnostics](#)
- [Rješavanje problema](#)
- [Usluga tehničkog ažuriranja tvrtke Dell](#)

⚠ OPREZ: Samo obučeni serviseri ovlašteni su za skidanje pokrova računala i pristup komponentama koje se u njemu nalaze. Prije rada unutar računala, pročitajte sigurnosne upute koje ste dobili s računalom. Dodatne sigurnosne informacije potražite na početnoj stranici za sukladnost sa zakonskim odredbama na www.dell.com/regulatory_compliance.

⚠ OPREZ: Prije skidanja pokrova, uvijek isključite računalo iz zidne utičnice.

Alati

Indikatori napajanja

Indikator napajanja koji se nalazi na prednjoj strani računala može svijetliti ili treperiti te tako označiti različita stanja:

- 1 Ako indikator svijetli zeleno, a računalo ne reagira, pogledajte [Dijagnostički indikatori](#).
- 1 Ako indikator napajanja treperi zeleno, računalo je u stanju pripravnosti. Pritisnite bilo koju tipku na tipkovnici, pomaknite miš ili pritisnite gumb napajanja kako biste nastavili s radom.
- 1 Ako indikator ne svijetli, računalo je isključeno ili nije priključeno na napajanje.
 - o Kabel za napajanje ponovo uključite u priključak na stražnjem dijelu računala i u zidnu utičnicu.
 - o Ako je računalo priključeno na produžni kabel, provjerite je li produžni kabel uključen u zidnu utičnicu i je li prekidač na produžnom kabelu uključen.
 - o Zaobiđite uređaje za zaštitu i produžne kabele kako biste provjerili hoće li se računalo ispravno uključiti.
 - o Provjerite radi li utičnica tako da je testirate pomoću drugog uređaja, poput svjetiljke.
 - o Provjerite jesu li glavni kabel napajanja i kabel monitora sigurno priključeni na matičnu ploču (pogledajte [Matična ploča](#)).
- 1 Ako indikator svijetli žuto, uređaj možda ne radi ispravno ili nije ispravno instaliran.
 - o Izvadite i zatim ponovno ugradite memorijske module (pogledajte [Sistemska memorija](#)).
 - o Izvadite i zatim ponovno ugradite kartice (pogledajte [Kartice za proširenje](#)).
- 1 Eliminirajte smetnje. Mogući uzroci smetnji:
 - o Kabeli za napajanje, tipkovnicu i miš
 - o Previše uređaja priključenih na produžni kabel
 - o Više produžnih kabela priključeno na istu zidnu utičnicu

Dijagnostički indikatori

⚠ OPREZ: Prije rada unutar računala, pročitajte sigurnosne upute koje ste dobili s računalom. Dodatne sigurnosne informacije potražite na početnoj stranici za sukladnost sa zakonskim odredbama na www.dell.com - www.dell.com/regulatory_compliance.

Kako biste lakše riješili problem, vaše računalo na prednjoj ploči ima četiri indikatora označena brojevima 1, 2, 3 i 4. Ako je s računalom sve u redu, indikatori će prilikom uključivanja zasvijetliti, a zatim će se isključiti. Ako s računalom nešto nije u redu, slijed indikatora pomoći će vam pri identifikaciji problema.

📌 NAPOMENA: Nakon što računalo izvrši POST, sva četiri indikatora će se isključiti prije pokretanja operativnog sustava.

Nizovi dijagnostičkih indikatora tijekom postupka POST

Uzorak indikatora	Opis problema	Predloženo rješenje
①②③④	Računalo je u uobičajenom isključenom stanju ili je možda došlo do pogreške prije pokretanja BIOS-a.	Uključite računalo u utičnicu i pritisnite gumb napajanja.
①②③④	Možda je došlo do pogreške u BIOS-u; računalo je u načinu rada za oporavak.	<ol style="list-style-type: none">1 Pokrenite pomoćni program za oporavak BIOS-a, pričekajte izvršenje oporavka i ponovno pokrenite računalo.1 Ako se problem i dalje javlja, obratite se tvrtki Dell (pogledajte Kontaktiranje tvrtke Dell).

①②③④	Možda je došlo do pogreške s procesorom.	<ul style="list-style-type: none"> 1 Ponovno umetnite procesor (pogledajte Procesori). 1 Ako se problem i dalje javlja, obratite se tvrtki Dell (pogledajte Kontaktiranje tvrtke Dell).
①②③④	Pronađeni su memorijski moduli, ali je došlo do pogreške s memorijom.	<ul style="list-style-type: none"> 1 Ako imate ugrađena dva ili više memorijskih modula, izvadite ih (pogledajte Sistemska memorija), zatim vratite samo jedan modul i ponovno pokrenite računalo. Ako se računalo normalno pokrene, nastavite dodavati memorijske module (jedan po jedan) sve dok ne dođete do problematičnog modula ili dok ne ugradite sve module bez pogrešaka. 1 Ako je to moguće, ugrađeni moduli radne memorije u računalu trebali bi biti istovrsni (pogledajte Sistemska memorija). 1 Ako se problem i dalje javlja, obratite se tvrtki Dell (pogledajte Kontaktiranje tvrtke Dell).
①②③④	Možda je došlo do pogreške s grafičkom karticom.	<ul style="list-style-type: none"> 1 Ponovno umetnite instalirane grafičke kartice (pogledajte Kartice za proširenje). 1 Ako je imate, ugradite grafičku karticu u računalo. 1 Ako se problem i dalje javlja, obratite se tvrtki Dell (pogledajte Kontaktiranje tvrtke Dell).
①②③④	Možda je došlo do pogreške s tvrdim diskom.	<ul style="list-style-type: none"> 1 Ponovno priključite sve kabele za napajanje i podatkovne kabele i ponovno pokrenite računalo. 1 Ako se problem i dalje javlja, obratite se tvrtki Dell (pogledajte Kontaktiranje tvrtke Dell).
①②③④	Možda je došlo do pogreške s USB-om.	<ul style="list-style-type: none"> 1 Ponovno ugradite sve USB uređaje, provjerite jesu li kabele pravilno priključeni i ponovno pokrenite računalo. 1 Ako se problem i dalje javlja, obratite se tvrtki Dell (pogledajte Kontaktiranje tvrtke Dell).
①②③④	Nisu pronađeni memorijski moduli.	<ul style="list-style-type: none"> 1 Ako imate ugrađena dva ili više memorijskih modula, izvadite ih (pogledajte Sistemska memorija), zatim vratite samo jedan modul i ponovno pokrenite računalo. Ako se računalo normalno pokrene, nastavite dodavati memorijske module (jedan po jedan) sve dok ne dođete do problematičnog modula ili dok ne ugradite sve module bez pogrešaka. 1 Ako je to moguće, ugrađeni moduli radne memorije u računalu trebali bi biti istovrsni (pogledajte Sistemska memorija). 1 Ako se problem i dalje javlja, obratite se tvrtki Dell (pogledajte Kontaktiranje tvrtke Dell).
①②③④	Došlo je do pogreške na matičnoj ploči.	<ul style="list-style-type: none"> 1 Obratite se tvrtki Dell (pogledajte Kontaktiranje tvrtke Dell).
①②③④	Pronađeni su memorijski moduli, ali postoji pogreška s kompatibilnošću ili konfiguracijom memorije.	<ul style="list-style-type: none"> 1 Provjerite postoje li posebni zahtjevi za postavljanje memorijskih modula / priključaka (pogledajte Sistemska memorija). 1 Provjerite podržava li vaše računalo memoriju koju koristite (pogledajte Sistemska memorija). 1 Ako se problem i dalje javlja, obratite se tvrtki Dell (pogledajte Kontaktiranje tvrtke Dell).
①②③④	Možda je došlo do hardverske pogreške i/ili pogreške u resursima matične ploče.	<ul style="list-style-type: none"> 1 Upute za vraćanje operativnog sustava potražite u <i>Priručniku za postavljanje i brzom referentnom priručniku</i>. 1 Ako se problem i dalje javlja, obratite se tvrtki Dell (pogledajte Kontaktiranje tvrtke Dell).
①②③④	Možda je došlo do pogreške s karticom za proširenje.	<ul style="list-style-type: none"> 1. Utvrđivanje eventualnog sukoba s karticom za proširenje (ne s grafičkom karticom) i ponovno pokretanje računala (pogledajte Kartice za proširenje). 2. Ako se problem i dalje javlja, vratite izvađenu karticu, izvadite drugu karticu i ponovno pokrenite računalo. 3. Postupak ponovite za svaku ugrađenu karticu za proširenje. Ako se računalo normalno pokrene, razriješite sukobe u resursima s posljednjom karticom koju ste izvadili iz računala (upute za vraćanje operativnog sustava potražite u <i>Priručniku za postavljanje i brzom referentnom priručniku</i>). 4. Ako se problem i dalje javlja, obratite se tvrtki Dell (pogledajte Kontaktiranje tvrtke Dell).
①②③④	Došlo je do još jedne pogreške.	<ul style="list-style-type: none"> 1 Provjerite jesu li svi kabele tvrdih diskova i CD/DVD pogona ispravno priključeni na matičnu ploču (pogledajte Matična ploča). 1 Ako se na zaslonu prikaže obavijest o pogrešci koja ukazuje na problem s uređajem (npr. tvrdim diskom), provjerite radi li uređaj ispravno. 1 Ako računalo pokušava podignuti operativni sustav s uređaja (npr. CD/DVD pogona), provjerite program za postavljanje sustava (pogledajte <i>Dell tehnološki priručnik</i>) kako biste podesili odgovarajući slijed za podizanje sustava s obzirom na uređaje koji su ugrađeni u računalo. 1 Ako se problem i dalje javlja, obratite se tvrtki Dell (pogledajte Kontaktiranje tvrtke Dell).

Šifre zvučnih signala

Vaše računalo tijekom pokretanja može proizvesti nekolicinu zvučnih signala ako monitor ne može prikazati pogreške ili probleme. Npr., jedan od mogućih zvučnih signala sastoji se od tri kratka, uzastopna signala, što označava moguću pogrešku na matičnoj ploči.

Ako računalo tijekom pokretanja proizvodi niz zvučnih signala:

1. Zapišite zvučnu šifru.
2. Pokrenite program Dell Diagnostics kako biste točnije identificirali problem (pogledajte [Dell Diagnostics](#)).

Šifra	Uzrok

2 kratka, 1 dugi	Pogreška BIOS-a
1 dugi, 3 kratka, 2 kratka	Memorijska pogreška
1 kratki	Pritisnuta tipka F12

Zvučni signal (kratki signali koji se ponavljaju)	Opis	Predloženo rješenje
1	Pogreška BIOS-a. Moguća pogreška na matičnoj ploči.	Obratite se tvrtki Dell (pogledajte Kontaktiranje tvrtke Dell).
2	Nisu pronađeni memorijski moduli.	<ol style="list-style-type: none"> 1 Ako imate ugrađena dva ili više memorijskih modula, izvadite ih (pogledajte Sistemska memorija), zatim vratite samo jedan modul i ponovno pokrenite računalo. Ako se računalo normalno pokrene, nastavite dodavati memorijske module (jedan po jedan) sve dok ne dođete do problematičnog modula ili dok ne ugradite sve module bez pogrešaka. 1 Ako je to moguće, ugrađeni moduli radne memorije u računalu trebali bi biti istovrsni (pogledajte Sistemska memorija). 1 Ako se problem i dalje javlja, obratite se tvrtki Dell (pogledajte Kontaktiranje tvrtke Dell).
3	Moguća pogreška na matičnoj ploči.	Obratite se tvrtki Dell (pogledajte Kontaktiranje tvrtke Dell).
4	Čitanje/zapisivanje u RAM nije uspjealo.	<ol style="list-style-type: none"> 1 Provjerite postoje li posebni zahtjevi za postavljanje memorijskih modula / priključaka (pogledajte Sistemska memorija). 1 Provjerite podržava li vaše računalo memoriju koju koristite (pogledajte Sistemska memorija). 1 Ako se problem i dalje javlja, obratite se tvrtki Dell (pogledajte Kontaktiranje tvrtke Dell).
5	Problem sa satom stvarnog vremena. Moguća pogreška baterije ili matične ploče.	<ol style="list-style-type: none"> 1 Zamijenite bateriju (pogledajte Zamjena baterije). 1 Ako se problem i dalje javlja, obratite se tvrtki Dell (pogledajte Kontaktiranje tvrtke Dell).
6	Pogreška prilikom testiranja video prikaza u BIOS-u.	Obratite se tvrtki Dell (pogledajte Kontaktiranje tvrtke Dell).

Sistemske poruke

 **NAPOMENA:** Ako se poruka koju ste primili ne nalazi na popisu poruka, pročitajte dokumentaciju za operativni sustav ili program koji ste koristili kada se ta poruka prikazala.

Alert! Previous attempts at booting this computer have failed at checkpoint [nnnn]. For help in resolving this problem, please note this checkpoint and contact Dell Technical Support (Upozorenje! Prethodni pokušaji podizanja sustava nisu uspjeli na kontrolnoj točki [nnnn]. Zabilježite tu kontrolnu točku i pomoć zatražite od Dell tehničke podrške) — Računalo tri puta zaredom nije moglo podići sustav za istu pogrešku (pomoć potražite u [Kontaktiranje tvrtke Dell](#)).

CMOS checksum error (CMOS pogreška) — Possible motherboard failure or RTC battery low. (Moguća pogreška na matičnoj ploči ili je RTC baterija gotovo prazna.) Zamijenite bateriju (za pomoć pogledajte [Zamjena baterije](#) ili [Kontaktiranje tvrtke Dell](#)).

CPU fan failure (Pogreška sa CPU ventilatorom) — Pogreška na ventilatoru procesora. Zamijenite ventilator procesora (pogledajte [Procesori](#)).

Hard-disk drive read failure (Pogreška prilikom čitanja tvrdog diska) — Moguća pogreška na tvrdom disku tijekom testiranja podizanja tvrdog diska (pomoć potražite u [Kontaktiranje tvrtke Dell](#)).

Keyboard failure (Pogreška tipkovnice) — Pogreška tipkovnice ili kabel tipkovnice nije dobro pričvršćen (pogledajte [Problemi s tipkovnicom](#)).

No boot device available (Nema uređaja za podizanje sustava) — Računalo ne može pronaći uređaj ili particiju za podizanje sustava.

- o Ako je tvrdi disk vaš uređaj za podizanje sustava, provjerite jesu li svi kabeli ispravno priključeni i je li tvrdi disk ispravno instaliran i naveden kao uređaj za podizanje sustava.
- o Uđite u program za postavljanje sustava i provjerite jesu li informacije o slijedu podizanja sustava točne (informacije o pristupu programu za postavljanje sustava i njegovom korištenju potražite u *Dell tehnološkom priručniku*).

No timer tick interrupt (Nema prekida u otkucaju mjerača vremena) — Čip na matičnoj ploči možda ne radi pravilno ili postoji pogreška na matičnoj ploči (pomoć potražite u [Kontaktiranje tvrtke Dell](#)).

NOTICE - Hard Drive SELF MONITORING SYSTEM has reported that a parameter has exceeded its normal operating range. Dell recommends that you back up your data regularly. A parameter out of range may or may not indicate a potential hard drive problem (NAPOMENA - SUSTAV ZA AUTOMATSKI NADZOR tvrdog diska izvjestio je da parametar prekoračuje uobičajen radni raspon. Dell preporuča redovito stvaranje sigurnosnih kopija podataka.

Parametar koji je izvan raspona može predstavljati problem s tvrdim diskom — S.M.A.R.T error, possible HDD failure. (S.M.A.R.T. pogreška, moguća pogreška na tvrdom disku.) Ovu značajku možete omogućiti ili onemogućiti u programu za postavljanje sustava (informacije o pristupu programu za postavljanje sustava i njegovom korištenju potražite u *Dell tehnološkom priručniku*).

Rješavanje problema s hardverom

Ako uređaj nije prepoznat tijekom postavljanja operativnog sustava ili je prepoznat, ali nije ispravno konfiguriran, tu nekompatibilnost možete riješiti pomoću programa za rješavanje problema s hardverom.

Windows Vista:

1. Pritisnite gumb start u sustavu Windows Vista , a zatim **Pomoć i podrška**.
2. Unesite rješavanje problema tvrdog diska u polje za pretraživanje i pritisnite <Enter> za početak pretraživanja.
3. U rezultatima pretraživanja odaberite opciju koja najbolje opisuje problem i pratite korake za rješavanje problema.

Windows XP:

1. Pritisnite **Start Pomoć i podrška**.
2. Unesite rješavanje problema tvrdog diska u polje za pretraživanje i pritisnite <Enter> za početak pretraživanja.
3. U odjeljku **Ispravljanje problema** pritisnite na **Rješavanje problema s hardverom**.
4. Na popisu **Rješavanje problema s hardverom** odaberite opciju koja najbolje opisuje problem i pritisnite **Dalje** za daljnje korake rješavanja problema.

Dell Diagnostics

 **OPREZ:** Prije rada unutar računala, pročitajte sigurnosne upute koje ste dobili s računalom. Dodatne sigurnosne informacije potražite na početnoj stranici za sukladnost sa zakonskim odredbama na www.dell.com - www.dell.com/regulatory_compliance.

Kada koristiti program Dell Diagnostics

Ako imate probleme s računalom, izvedite provjere navedene u [Rješavanje problema](#), a zatim pokrenite program Dell Diagnostics prije nego što kontaktirate Dell za tehničku pomoć.

Pokrenite program Dell Diagnostics s tvrdog diska ili medija *Drivers and Utilities* koji ste dobili s računalom.

 **NAPOMENA:** Medij Drivers and Utilities nije obavezan i možda se ne isporučuje s vašim računalom.

 **NAPOMENA:** Dell Diagnostics može se koristiti samo na Dell računalima.

Pokretanje programa Dell Diagnostics s tvrdog diska

Prije pokretanja programa Dell Diagnostics otvorite program za postavljanje sustava (upute pročitajte u *Dell tehnološkom priručniku*) kako biste pregledali podatke o konfiguraciji svog računala i provjerili je li uređaj koji želite testirati aktivan i prikazuje li se u programu za postavljanje sustava.

Program Dell Diagnostics nalazi se u zasebnoj particiji uslužnog programa za dijagnostiku na tvrdom disku.

 **NAPOMENA:** Ako se na zaslonu vašeg računala ne prikazuje slika, kontaktirajte Dell (pogledajte [Kontaktiranje tvrtke Dell](#)).

1. Provjerite je li računalo priključeno na utičnicu koja ispravno radi.
2. Uključite (ili ponovo pokrenite) računalo.
3. Kada se prikaže DELL logotip, odmah pritisnite <F12>.

 **NAPOMENA:** Do pogreške na tipkovnici može doći kad se tipka duže vrijeme drži pritisnuta. Kako ne bi došlo do pogreške na tipkovnici, za otvaranje izbornika za podizanje uređaja u jednakim razmacima pritišćite i otpuštajte tipku <F12>.

Ukoliko čekate predugo i prikaže se logotip operativnog sustava, nastavite čekati dok ne vidite Microsoft Windows radnu površinu; zatim isključite računalo i pokušajte ponovno.

4. Koristite tipke sa strelicama za gore i dolje kako biste odabrali **Diagnostics** u izborniku za podizanje sustava i pritisnite <Enter>.

Računalo će pokrenuti Pre-boot System Assessment (PSA, Procjena sustava prije pokretanja), seriju početnih testova systemske ploče, tipkovnice,

zaslona, memorije, tvrdog diska itd.

- 1 Odgovorite na pitanja koja se prikazuju.
- 1 Ako se pronađu pogreške, zapišite šifru pogreške i pogledajte [Kontaktiranje tvrtke Dell](#).
- 1 Ako se postupak Pre-boot System Assessment (Procjena sustava prije pokretanja) uspješno završi, prikazat će se sljedeća poruka: "Booting Dell Diagnostic Utility Partition. Press any key to continue." (Ponovno pokretanje particije uslužnog programa Dell Diagnostic. Za nastavak pritisnite bilo koju tipku).

 **NAPOMENA:** Ako se prikaže poruka s tekstom da nije pronađena particija uslužnog programa za dijagnostiku, program Dell Diagnostics pokrenite s medija *Drivers and Utilities* (pogledajte [Pokretanje programa Dell Diagnostics s medija Drivers and Utilities](#)).

5. Pritisnite bilo koju tipku kako biste program Dell Diagnostics pokrenuli iz particije uslužnog programa za dijagnostiku na tvrdom disku.
6. Pritisnite <Tab> kako biste odabrali **Test Computer** (Testiraj računalo), a zatim pritisnite <Enter>.

 **NAPOMENA:** Preporučamo da odaberete **Test Computer** (Testiraj računalo) kako biste u potpunosti testirali računalo. Odabirom opcije **Test Memory** (Testiraj memoriju) pokreće se opsežno testiranje memorije koje može potrajati 30 minuta ili duže. Kada je testiranje gotovo, snimite rezultate i pritisnite bilo koju tipku za povratak u prethodni izbornik.

7. U glavnom izborniku programa Dell Diagnostics pritisnite lijevu tipku miša ili <Tab>, a zatim <Enter> kako biste odabrali test koji želite izvršiti (pogledajte [Glavni izbornik programa Dell Diagnostics](#)).

 **NAPOMENA:** Zapišite sve šifre pogreški i opise problema točno onako kako se pojave i pratite upute na zaslonu.

8. Nakon što je testiranje gotovo, zatvorite prozor testa kako biste se vratili na glavni izbornik programa Dell Diagnostics.
9. Zatvorite prozor glavnog izbornika i zatvorite program Dell Diagnostics te ponovno pokrenite računalo.

Pokretanje programa Dell Diagnostics s medija Drivers and Utilities.

Prije pokretanja programa Dell Diagnostics otvorite program za postavljanje sustava (upute pročitajte u *Dell tehnološkom priručniku*) kako biste pregledali podatke o konfiguraciji svog računala i provjerili je li uređaj koji želite testirati aktivan i prikazuje li se u programu za postavljanje sustava.

1. Umetnite medij *Drivers and Utilities* u optički pogon.
2. Ponovo pokrenite računalo.
3. Kada se prikaže DELL logotip, odmah pritisnite <F12>.

 **NAPOMENA:** Do pogreške na tipkovnici može doći kad se tipka duže vrijeme drži pritisnuta. Kako ne bi došlo do pogreške na tipkovnici, za otvaranje izbornika za podizanje uređaja u jednakim razmacima pritišćite i otpuštajte tipku <F12>.

Ukoliko čekate predugo i prikaže se logotip operativnog sustava, nastavite čekati dok ne vidite Microsoft Windows radnu površinu; zatim isključite računalo i pokušajte ponovno.

4. Kad se prikaže popis uređaja s kojih se može podići sustav, pomoću gumba sa strelicama za gore ili dolje označite **Onboard or USB CD-ROM Drive** (Ugrađeni ili USB CD-ROM pogon), a zatim pritisnite <Enter>.

 **NAPOMENA:** Izbornik jednokratnog podizanja sustava mijenja redoslijed podizanja sustava samo za tekuće podizanje. Nakon ponovnog pokretanja računalo će sustav podići prema redoslijedu koji je određen u programu za postavljanje sustava.

5. Pritisnite bilo koju tipku kako biste potvrdili pokretanje s CD-a/DVD-a.

Ukoliko čekate predugo i prikaže se logotip operativnog sustava, nastavite čekati dok ne vidite Microsoft Windows radnu površinu; zatim isključite računalo i pokušajte ponovno.

6. Unesite 1 za **pokretanje 32-bitnog programa Dell Diagnostics**.

7. U izborniku **Dell Diagnostics** unesite 1 kako biste odabrali **Dell 32-bit Diagnostics for Resource CD (graphical user interface)** (32-bitna Dell dijagnostika za CD resursa (grafičko korisničko sučelje)).

8. Pritisnite <Tab> kako biste odabrali **Test Computer** (Testiraj računalo), a zatim pritisnite <Enter>.

 **NAPOMENA:** Preporučamo da odaberete **Test Computer** (Testiraj računalo) kako biste u potpunosti testirali računalo. Odabirom opcije **Test Memory** (Testiraj memoriju) pokreće se opsežno testiranje memorije koje može potrajati 30 minuta ili duže. Kada je testiranje gotovo, snimite rezultate i pritisnite bilo koju tipku za povratak u prethodni izbornik.

9. U glavnom izborniku programa Dell Diagnostics pritisnite lijevu tipku miša ili <Tab>, a zatim <Enter> kako biste odabrali test koji želite izvršiti (pogledajte [Glavni izbornik programa Dell Diagnostics](#)).

 **NAPOMENA:** Zapišite sve šifre pogreški i opise problema točno onako kako se pojave i pratite upute na zaslonu.

10. Nakon što je testiranje gotovo, zatvorite prozor testa kako biste se vratili na glavni izbornik programa Dell Diagnostics.
11. Zatvorite prozor glavnog izbornika i zatvorite program Dell Diagnostics te ponovno pokrenite računalo.
12. Izvadite medij *Drivers and Utilities* iz optičkog pogona.

Glavni izbornik programa Dell Diagnostics

Nakon učitavanja programa Dell Diagnostics prikazuje se sljedeći izbornik:

Opcija	Funkcija
Test Memory (Testiraj memoriju)	Pokretanje zasebnog testiranja memorije
Test Computer (Testiraj računalo)	Run computer diagnostics (Pokreni dijagnostički program za računalo)
Exit (Izlaz)	Izlaz iz dijagnostike

Pritisnite <Tab> za odabir testa koji želite izvršiti, a zatim pritisnite <Enter>.

 **NAPOMENA:** Preporučamo da odaberete Test Computer (Testiraj računalo) kako biste u potpunosti testirali računalo. Odabirom opcije Test Memory (Testiraj memoriju) pokreće se opsežno testiranje memorije koje može potrajati 30 minuta ili duže. Kada je testiranje gotovo, snimite rezultate i pritisnite bilo koju tipku za povratak u ovaj izbornik.

Nakon što odaberete **Test System** (Testiraj računalo), prikazat će se sljedeći izbornik:

Opcija	Funkcija
Express Test (Brzo testiranje)	Izvršava brzo testiranje uređaja u računalo. Takvo testiranje obično traje 10 do 20 minuta. NAPOMENA: Brzo testiranje ne zahtjeva vaše prisustvo. Prvo pokrenite brzo testiranje kako biste povećali mogućnost brzog otkrivanja problema.
Extended Test (Prošireno testiranje)	Izvršava temeljito testiranje uređaja u računalo. Takvo testiranje obično traje jedan sat ili više. NAPOMENA: Prošireno testiranje zahtjeva vaše prisustvo kako biste povremeno odgovorili na određena pitanja.
Custom Test (Prilagođeno testiranje)	Koristi se za testiranje određenog uređaja ili za prilagodbu testova koji će se upotrijebiti.
Symptom Tree (Stablo simptoma)	Ova opcija vam omogućava da izaberete test na temelju simptoma problema koji se javlja. Ova opcija daje popis najčešćih simptoma.

 **NAPOMENA:** Preporučujemo da odaberete Extended Test (Prošireno testiranje) kako biste temeljito provjerili uređaje koji su instalirani na računalo.

Za sve probleme koji se tijekom testiranja pronađu prikazat će se poruka sa šifrom pogreške i opisom problema. Zapišite šifru pogreške i opis problema točno onako kako je prikazan i pratite upute na zaslonu. Ako ne možete riješiti problem, kontaktirajte tvrtku Dell (pogledajte [Kontaktiranje tvrtke Dell](#)).

 **NAPOMENA:** Kada kontaktirate Dell podršku, pri ruci imajte servisnu oznaku. Servisna oznaka vašeg računala nalazi se na vrhu svakog zaslona testiranja.

Na sljedećim karticama nalaze se dodatne informacije za testove koji se pokreću iz opcija Custom Test (Prilagođeno testiranje) i Symptom Tree (Stablo simptoma):

Kartica	Funkcija
Results (Rezultati)	Prikazuje rezultate testiranja i sve pronađene pogreške.
Errors (Pogreške)	Prikazuje pronađene pogreške, šifre pogreški i opis problema.
Help (Pomoć)	Opisuje test i sve uvjete za pokretanje testa.
Configuration (Konfiguracija)	Prikazuje konfiguraciju hardvera odabranog uređaja. Program Dell Diagnostics sadrži podatke o konfiguraciji svih uređaja iz programa za podizanje sustava, memorije i raznih internih testova, te prikazuje podatke na popisu uređaja u lijevom prozoru na zaslonu. NAPOMENA: Popis uređaja možda neće prikazati nazive svih komponenti instaliranih na vašem računalo ili svih uređaja priključenih na vaše računalo.



Rješavanje problema

Prilikom rješavanja problema na računalu slijedite sljedeće savjete:

- 1 Ako ste dodali ili izvadili komponentu prije nego što se program pojavio, pregledajte postupak instalacije i provjerite je li komponenta ispravno instalirana.
- 1 Ako periferni uređaj ne radi, provjerite je li uređaj pravilno priključen.
- 1 Ako se na zaslonu prikaže poruka o pogrešci, prepisite točnu poruku. Ova bi poruka mogla pomoći osoblju podrške prilikom utvrđivanja i rješavanja problema.
- 1 Ako se poruka o pogrešci prikaže u programu, pogledajte dokumentaciju programa.

 **NAPOMENA:** Postupci u ovom dokumentu napisani su za zadani prikaz sustava Windows te postoji mogućnost da se neće primjenjivati ako Dell računalo postavite na Klasični prikaz sustava Windows.

Problemi s baterijom

-  **OPREZ:** Ako neispravno postavite novu bateriju, postoji opasnost od eksplozije. Bateriju zamijenite samo istovrsnom ili ekvivalentnom koja ima preporuku proizvođača. Iskorištene baterije odložite u skladu s uputama proizvođača.
-  **OPREZ:** Prije rada unutar računala, pročitajte sigurnosne upute koje ste dobili s računalom. Dodatne sigurnosne informacije potražite na početnoj stranici za sukladnost sa zakonskim odredbama na www.dell.com - www.dell.com/regulatory_compliance.

Zamijenite bateriju — Ako je prilikom pokretanja računala uvijek potrebno postaviti informacije o vremenu i datumu ili se prilikom pokretanja prikazuje neodgovarajuće vrijeme ili datum, zamijenite bateriju (pogledajte [Zamjena baterije](#)). Ako baterija još uvijek ne radi ispravno, obratite se tvrtki Dell (pogledajte [Kontaktiranje tvrtke Dell](#)).

Problemi s pogonom

-  **OPREZ:** Prije rada unutar računala, pročitajte sigurnosne upute koje ste dobili s računalom. Dodatne sigurnosne informacije potražite na početnoj stranici za sukladnost sa zakonskim odredbama na www.dell.com - www.dell.com/regulatory_compliance.

Provjerite prepoznaje li sustav Microsoft Windows pogon —

Windows Vista:

- 1 Pritisnite gumb Start u sustavu Windows Vista  i pritisnite **Računalo**.

Windows XP:

- 1 Pritisnite **Start** i pritisnite **Moje računalo**.

Ako se pogon ne nalazi na popisu, izvršite potpuno skeniranje pomoću antivirusnog softvera kako biste pronašli i uklonili eventualne viruse. Virusi ponekad mogu onemogućiti sustav Windows u prepoznavanju pogona.

Testiranje pogona —

- 1 Umetnite drugi disk kako biste uklonili mogućnost neispravnog originalnog diska.
- 1 Umetnite disk za podizanje sustava i ponovno pokrenite računalo.

Očistite pogon ili disk —

Upute potražite u *Dell tehnološkom priručniku*.

Provjerite priključke kabela

Pokrenite program za rješavanje problema s hardverom — Pogledajte [Rješavanje problema s hardverom](#).

Pokrenite program Dell Diagnostics — Pogledajte [Dell Diagnostics](#).

Problemi s optičkim pogonom

 **NAPOMENA:** Vibracije prilikom rada brzih optičkih pogona su normalne i mogu biti bučne; to ne znači da su pogon ili mediji neispravni.

 **NAPOMENA:** Zbog različitih regija diljem svijeta i različitih diskovnih formata, svi DVD naslovi neće raditi u svim DVD pogonima.

Podešavanje kontrole glasnoće u sustavu Windows —

1. Pritisnite ikonu sa zvučnikom u donjem desnom kutu zaslona.
1. Pritisnite klizač i povucite ga prema gore kako biste pojačali glasnoću.
1. Poništite odabir okvira koji, ako su označeni, utišavaju zvuk.

Provjerite zvučnike i subwoofer — Pogledajte [Problemi sa zvukom i zvučnicima](#).

Problemi prilikom zapisivanja optičkog pogona

Zatvorite ostale programe — Optički pogon tijekom postupka zapisivanja mora primiti neprekidan niz podataka. U slučaju prekida niza dolazi do pogreške. Prije zapisivanja na optički disk zatvorite sve otvorene programe.

Prije zapisivanja na disk, u sustavu Windows isključite stanje pripravnost — Pogledajte *Dell tehnološki priručnik* ili potražite ključnu riječ *stanje pripravnosti* u Pomoći i podršci za Windows kako biste dobili informacije o načinima rada za upravljanje potrošnjom.

Problemi s tvrdim diskom

Pokretanje provjere diska —

Windows Vista:

1. Pritisnite **Start**  i pritisnite **Računalo**.
2. Desnom tipkom miša pritisnite **Lokalni disk C:**.
3. Pritisnite **Svojstva** → **Alati** **Provjeri sada**.

Možda će se prikazati prozor **Kontrola korisničkog računa**. Ako ste administrator ovog računala, pritisnite **Nastavi**; u suprotnom, za nastavak se obratite administratoru.

4. Slijedite upute na zaslonu.

Windows XP:

1. Pritisnite **Start** i pritisnite **Moje računalo**.
2. Desnom tipkom miša pritisnite **Lokalni disk C:**.
3. Pritisnite **Svojstva** → **Alati** **Provjeri sada**.
4. Pritisnite **Traženje loših sektora i pokušaj oporavka** i pritisnite **Start**.

Problemi s e-poštom i Internetom

 **OPREZ:** Prije rada unutar računala, pročitajte sigurnosne upute koje ste dobili s računalom. Dodatne sigurnosne informacije potražite na početnoj stranici za sukladnost sa zakonskim odredbama na www.dell.com - www.dell.com/regulatory_compliance.

 **NAPOMENA:** Nemojte priključivati telefonski kabel u priključak mrežne kartice (ilustracije koje označavaju priključke vašeg računala potražite u Priručniku za postavljanje i brzom referentnom priručniku).

Provjerite sigurnosne postavke za Microsoft Outlook Express — Ako ne možete otvoriti privitke e-pošte:

1. U programu Outlook Express, pritisnite **Alati** **Mogućnosti** **Sigurnost**.
2. Pritisnite **Nemoj dopustiti privitke** kako biste uklonili oznaku ako je prisutna.

Provjerite jeste li priključeni na Internet — Provjerite imate li važeću pretplatu za pružatelja internetskih usluga. U otvorenom programu za e-poštu Outlook Express, pritisnite **Datoteka**. Ako je označena opcija **Izvanmrežni rad**, uklonite oznaku i priključite se na Internet. Ako vam je potrebna pomoć, obratite se pružatelju internetskih usluga.

Poruke o pogreškama

 **OPREZ:** Prije rada unutar računala, pročitajte sigurnosne upute koje ste dobili s računalom. Dodatne sigurnosne informacije potražite na početnoj stranici za sukladnost sa zakonskim odredbama na www.dell.com - www.dell.com/regulatory_compliance.

Ako obavijest o pogrešci nije na popisu, pogledajte dokumentaciju operativnog sustava ili program koji je bio pokrenut kada se poruka prikazala.

A filename cannot contain any of the following characters: \ / : * ? < > | — U nazivu datoteke nemojte koristiti te znakove.

A required .DLL file was not found (Nije pronađena potrebna .DLL datoteka) — Programu koji pokušavate otvoriti nedostaje potrebna datoteka. Uklanjanje i ponovna instalacija programa:

Windows Vista:

1. Pritisnite **Start**  **Upravljačka ploča** → **Programi** → **Programi i značajke**.
2. Odaberite program koji želite ukloniti.
3. Pritisnite **Deinstaliraj**.
4. Upute za instalaciju potražite u dokumentaciji programa.

Windows XP:

1. Pritisnite **Start** **Upravljačka ploča** → **Dodavanje ili uklanjanje programa** → **Programi i značajke**.
2. Odaberite program koji želite ukloniti.
3. Pritisnite **Deinstaliraj**.
4. Upute za instalaciju potražite u dokumentaciji programa.

x:\ is not accvssible. pogona sa slovom oznakom :\ nije dostupan. The device is not ready (x:\ nije dostupno. Uređaj nije spreman) — Pogon ne može očitati disk. Umetnite disk u pogon i pokušajte ponovo.

Insert bootable media (Umetnite medij za podizanje sustava) — Umetnite CD ili DVD za podizanje sustava.

Not enough memory or resources. Close some programs and try again (Nema dovoljno memorije ili resursa. Zatvorite neke programe i pokušajte ponovo) — Zatvorite sve prozore i otvorite program koji želite koristiti. U nekim slučajevima ćete morati ponovno pokrenuti računalo kako biste vratili resurse računala. U tom slučaju prvo pokrenite program koji želite koristiti.

Operating system not found (Operativni sustav nije pronađen) — Obratite se tvrtki Dell (pogledajte [Kontaktiranje tvrtke Dell](#)).

Problemi s IEEE 1394 uređajima

 **OPREZ:** Prije rada unutar računala, pročitajte sigurnosne upute koje ste dobili s računalom. Dodatne sigurnosne informacije potražite na početnoj stranici za sukladnost sa zakonskim odredbama na www.dell.com - www.dell.com/regulatory_compliance.

 **NAPOMENA:** Vaše računalo podržava samo IEEE 1394a standard.

Provjerite je li kabel IEEE 1394 uređaja ispravno umetnut u uređaj i u priključak na računalu

Provjerite prepoznaje li sustav Windows IEEE 1394 uređaj —

Windows Vista:

1. Pritisnite **Start**  **Upravljačka ploča** → **Hardver i zvuk**.
2. Pritisnite **Upravitelj uređaja**.

Windows XP:

1. Pritisnite **Start** i pritisnite **Upravljačka ploča**.
2. Pod **Odabir kategorije** pritisnite **Performanse i održavanje Računalo** Svojstva računala **Hardver Upravitelj uređaja**.

Ako se vaš IEEE 1394 uređaj nalazi na popisu, sustav Windows ga prepoznaje.

Ako imate problema s Dell IEEE 1394 uređajem — Obratite se tvrtki Dell (pogledajte [Kontaktiranje tvrtke Dell](#)).

Ako imate problema s IEEE 1394 uređajem drugog proizvođača — Obratite se proizvođaču IEEE 1394 uređaja.

Problemi s tipkovnicom

 **OPREZ:** Prije rada unutar računala, pročitajte sigurnosne upute koje ste dobili s računalom. Dodatne sigurnosne informacije potražite na početnoj stranici za sukladnost sa zakonskim odredbama na www.dell.com - www.dell.com/regulatory_compliance.

Provjera kabela tipkovnice —

1. Provjerite je li kabel tipkovnice čvrsto priključen u računalo.
1. Isključite računalo (pogledajte [Prije rada na računalu](#)), ponovno priključite kabel tipkovnice na način prikazan u dijagramu za postavljanje računala i ponovno pokrenite računalo.
1. Provjerite je li kabel oštećen ili zarezan i provjerite ima li na priključku kabela savinutih ili slomljenih nožica. Izravnajte svinute nožice.
1. Isključite eventualne produžne kabele za tipkovnicu i priključite je izravno na računalo.

Testiranje tipkovnice — Priključite funkcionalnu tipkovnicu na računalo i pokušajte je koristiti.

Pokrenite program za rješavanje problema s hardverom — Pogledajte [Rješavanje problema s hardverom](#).

Zaključavanje i problemi sa softverom

 **OPREZ:** Prije rada unutar računala, pročitajte sigurnosne upute koje ste dobili s računalom. Dodatne sigurnosne informacije potražite na početnoj stranici za sukladnost sa zakonskim odredbama na www.dell.com - www.dell.com/regulatory_compliance.

Računalo se ne pokreće

Provjera dijagnostičkih indikatora — Pogledajte [Dijagnostički indikatori](#).

Provjerite je li kabel za napajanje dobro priključen na računalo i zidnu utičnicu

Računalo ne odgovara

 **OBAVI JEST:** Možete izgubiti podatke ako se operativni sustav ne može isključiti.

Isključite računalo — Ako nema odgovora kada pritisnete tipku na tipkovnici ili pomaknete miš, pritisnite gumb napajanja i zadržite ga najmanje 8 do 10 sekundi (dok se računalo ne isključi) i zatim ponovo pokrenite računalo.

Program ne odgovara

Zatvorite program —

1. Istovremeno pritisnite <Ctrl> <Shift> <Esc> kako biste otvorili Upravitelj zadataka.
2. Pritisnite karticu **Aplikacije**.
3. Pritisnite kako biste odabrali program koji više ne odgovara.
4. Pritisnite **Završi zadatak**.

Program se ruši

 **NAPOMENA:** Upute za instalaciju većine softvera dostupne su u odgovarajućoj dokumentaciji ili na CD-u ili DVD-u.

Pogledajte dokumentaciju softvera — Ako je potrebno, deinstalirajte i ponovo instalirajte program

Program je dizajniran za raniju verziju operativnog sustava Windows

Pokrenite Čarobnjak za programsku kompatibilnost —

Windows Vista:

Čarobnjak za programsku kompatibilnost konfigurira program, pa se pokreće u okolini sličnoj onoj operativnog sustava koji nije Windows Vista.

1. Pritisnite **Start**  → **Upravljačka ploča** → **Programi** → **Korištenje starijeg programa s ovom verzijom sustava Windows**.
2. Na zaslonu dobrodošlice pritisnite **Dalje**.
3. Slijedite upute na zaslonu.

Windows XP.

Čarobnjak za programsku kompatibilnost konfigurira program, pa se pokreće u okolini sličnoj onoj operativnog sustava koji nije Windows XP.

1. Pritisnite **Start Svi programi Dodaci**→ **Čarobnjak za programsku kompatibilnost**→ **Dalje**.
2. Slijedite upute na zaslonu.

Pojavljuje se plavi zaslon

Isključite računalo — Ako nema odgovora kada pritisnete tipku na tipkovnici ili pomaknete miš, pritisnite gumb napajanja i zadržite ga najmanje 8 do 10 sekundi (dok se računalo ne isključi) i zatim ponovo pokrenite računalo.

Drugi problemi sa softverom

Informacije o rješavanju problema potražite u dokumentaciji softvera ili se obratite proizvođaču softvera —

1. Provjerite je li program kompatibilan s operativnim sustavom koji je instaliran na vašem računalu.
1. Provjerite zadovoljava li vaše računalo minimalne zahtjeve hardvera potrebne za pokretanje softvera. Informacije potražite u dokumentaciji softvera.
1. Provjerite je li program pravilno instaliran i konfiguriran.
1. Provjerite nisu li upravljački programi uređaja u sukobu s programom.
1. Ako je potrebno, deinstalirajte i ponovo instalirajte program

Odmah napravite sigurnosnu kopiju svojih datoteka

Koristite program za skeniranje virusa kako biste provjerili tvrdi disk, CD-e ili DVD-e

Spremite i zatvorite sve otvorene datoteke ili programe i isključite računalo preko izbornika Start

Problemi s memorijom

 **OPREZ:** Prije rada unutar računala, pročitajte sigurnosne upute koje ste dobili s računalom. Dodatne sigurnosne informacije potražite na početnoj stranici za sukladnost sa zakonskim odredbama na www.dell.com - www.dell.com/regulatory_compliance.

Ako primite poruku o nedostatku prostora u memoriji —

1. Spremite i zatvorite sve otvorene datoteke i zatvorite sve otvorene programe koje ne koristite kako biste vidjeli hoće li to riješiti problem.
1. Informacije o minimalnim memorijskim zahtjevima potražite u dokumentaciji softvera. Prema potrebi, dogradite memoriju (pogledajte [Sistemska memorija](#)).
1. Ponovno umetnite memorijske module (pogledajte [Sistemska memorija](#)) kako biste provjerili komunicira li računalo uspješno s memorijom.
1. Pokrenite Dell Diagnostics (pogledajte [Dell Diagnostics](#)).

Ako se pojave drugi problemi s memorijom —

1. Ponovno umetnite memorijske module (pogledajte [Sistemska memorija](#)) kako biste provjerili komunicira li računalo uspješno s memorijom.
1. Provjerite jeste li slijedili upute za instalaciju memorije (pogledajte [Sistemska memorija](#)).
1. Provjerite podržava li vaše računalo memoriju koju koristite. Više informacija o vrsti memorije koju podržava vaše računalo potražite u odjeljku [Sistemska memorija](#).
1. Pokrenite Dell Diagnostics (pogledajte [Dell Diagnostics](#)).

Problemi s mišem

 **OPREZ:** Prije rada unutar računala, pročitajte sigurnosne upute koje ste dobili s računalom. Dodatne sigurnosne informacije potražite na početnoj stranici za sukladnost sa zakonskim odredbama na www.dell.com - www.dell.com/regulatory_compliance.

Provjera kabela miša —

1. Provjerite je li kabel oštećen ili zarezan i provjerite ima li na priključku kabela savinutih ili slomljenih nožica. Izravnajte svinute nožice.
1. Isključite eventualne produžne kabele za miš i priključite ga izravno na računalo.
1. Provjerite je li kabel miša priključen na način prikazan u dijagramu za postavljanje računala.

Ponovo pokretanje računala —

1. Istovremeno pritisnite <Ctrl> <Esc> za prikaz izbornika **Start**.
2. Pritisnite <u>, pritisnite gumb sa strelicama za gore ili dolje kako biste označili **Ugasi** ili **Isključi** i pritisnite <Enter>.
3. Kad se računalo isključi, ponovno priključite kabel miša na način prikazan u dijagramu za postavljanje.
4. Uključite računalo.

Testiranje miša — Priključite funkcionalni miš na računalo i pokušajte ga koristiti.

Provjera postavki miša —

Windows Vista:

1. Pritisnite **Start**  → **Upravljačka ploča** → **Hardver i zvuk** → **Miš**.
2. Po potrebi prilagodite postavke.

Windows XP

1. Pritisnite **Start** → **Upravljačka ploča** **Miš**.
2. Po potrebi prilagodite postavke.

Ponovno instalirajte upravljački program miša — Upute za ručnu instalaciju upravljačkog programa uređaja potražite u *Dell tehnološkom priručniku*.

Pokrenite program za rješavanje problema s hardverom — Pogledajte [Rješavanje problema s hardverom](#).

Mrežni problemi

 **OPREZ:** Prije rada unutar računala, pročitajte sigurnosne upute koje ste dobili s računalom. Dodatne sigurnosne informacije potražite na početnoj stranici za sukladnost sa zakonskim odredbama na www.dell.com - www.dell.com/regulatory_compliance.

Provjera priključka mrežnog kabela — Provjerite je li mrežni kabel čvrsto umetnut u priključak mrežnog adaptera na poleđini računala i u mrežnu utičnicu.

Provjerite mrežne indikatore na poleđini računala — Ako je indikator za integritet veze isključen, nema mrežne komunikacije. Zamijenite mrežni kabel.

Ponovno pokrenite računalo i uspostavite mrežnu vezu

Provjerite mrežne postavke — Obratite se mrežnom administratoru ili osobi koja je postavila mrežu kako biste provjerili jesu li vaše mrežne postavke ispravne i radi li mreža.

Pokrenite program za rješavanje problema s hardverom — Pogledajte [Rješavanje problema s hardverom](#).

Problemi s napajanjem

 **OPREZ:** Prije rada unutar računala, pročitajte sigurnosne upute koje ste dobili s računalom. Dodatne sigurnosne informacije potražite na početnoj stranici za sukladnost sa zakonskim odredbama na www.dell.com - www.dell.com/regulatory_compliance.

Indikator svijetli zeleno, a računalo ne reagira — Pogledajte [Dijagnostički indikatori](#).

Ako indikator napajanja treperi zeleno — Računalo je u stanju pripravnosti. Pritisnite bilo koju tipku na tipkovnici, pomaknite miš ili pritisnite gumb napajanja kako biste nastavili s radom.

Ako indikator napajanja ne svijetli — Računalo je isključeno ili nema napajanja.

1. Kabel za napajanje ponovo uključite u priključak na stražnjem dijelu računala i u zidnu utičnicu.
1. Premostite uređaje za zaštitu napajanja, trake napajanja i produžni kabel kako biste provjerili uključuje li se računalo.
1. Provjerite je li uređaj za zaštitu napajanja koji se koristi priključen u utičnicu i uključen.
1. Provjerite radi li utičnica tako da je testirate pomoću drugog uređaja, poput svjetiljke.
1. Provjerite jesu li glavni kabel napajanja i kabel upravljačke ploče sigurno priključeni na matičnu ploču.

Ako indikator napajanja treperi žuto — Računalo se napaja električnom energijom, ali došlo je do internih poteškoća s napajanjem.

Provjerite jesu li sve komponente i kabeli ispravno ugrađeni i priključeni na matičnu ploču.

Ako indikator napajanja svijetli žuto — Uređaj ne radi ispravno ili nije ispravno instaliran.

- 1 Izvadite i zatim ponovno ugradite sve memorijske module (pogledajte [Sistemska memorija](#)).
- 1 Izvadite i zatim ponovno ugradite sve kartice za proširenje, uključujući i grafičke kartice (pogledajte [Kartice za proširenje](#)).

Eliminirajte smetnje — Mogući uzroci smetnji:

- 1 Kabeli za napajanje, tipkovnicu i miš
- 1 Previše uređaja priključenih na razdjelnik
- 1 Više produžnih kabela priključeno na istu zidnu utičnicu

Problemi s pisačem

 **OPREZ:** Prije rada unutar računala, pročitajte sigurnosne upute koje ste dobili s računalom. Dodatne sigurnosne informacije potražite na početnoj stranici za sukladnost sa zakonskim odredbama na www.dell.com - www.dell.com/regulatory_compliance.

 **NAPOMENA:** Ako vam je potrebna tehnička podrška za pisač, obratite se proizvođaču pisača.

Pogledajte dokumentaciju pisača — Informacije o postavljanju i rješavanju problema potražite u dokumentaciji pisača.

Provjerite je li pisač uključen

Provjerite priključke kabela pisača —

- 1 Informacije o priključku kabela potražite u dokumentaciji pisača.
- 1 Provjerite jesu li kabeli pisača ispravno priključeni s pisačem i računalom.

Testiranje zidne utičnice — Provjerite radi li utičnica tako da je testirate pomoću drugog uređaja, poput svjetiljke.

Provjerite prepoznaje li sustav Windows pisač —

Windows Vista:

1. Pritisnite **Start**  → **Upravljačka ploča** → **Hardver i zvuk** → **Pisač**.
2. Ako se pisač nalazi na popisu, desnom tipkom miša pritisnite na ikonu s pisačem.
3. Pritisnite **Svojstva Priključci**. Kod pisača s paralelnim priključkom vrijednost postavke **Ispis na sljedeći priključak/priključke**: treba biti **LPT1 (priključak pisača)**. Kod pisača s USB priključkom vrijednost postavke **Ispis na sljedeći priključak/priključke**: treba biti **USB**.
4. Po potrebi prilagodite postavke.

Windows XP:

1. Pritisnite **Start Upravljačka ploča Pisači i drugi hardver Prikaz instaliranih pisača ili faks pisača**.
2. Ako se pisač nalazi na popisu, desnom tipkom miša pritisnite na ikonu s pisačem.
3. Pritisnite **Svojstva Priključci**. Kod pisača s paralelnim priključkom vrijednost postavke **Ispis na sljedeći priključak/priključke**: treba biti **LPT1 (priključak pisača)**. Kod pisača s USB priključkom vrijednost postavke **Ispis na sljedeći priključak/priključke**: treba biti **USB**.

Ponovno instalirajte upravljački program pisača — Informacije o ponovnoj instalaciji upravljačkog programa pisača potražite u dokumentaciji pisača.

Problemi sa skenerom

 **OPREZ:** Prije rada unutar računala, pročitajte sigurnosne upute koje ste dobili s računalom. Dodatne sigurnosne informacije potražite na početnoj stranici za sukladnost sa zakonskim odredbama na www.dell.com - www.dell.com/regulatory_compliance.

 **NAPOMENA:** Ako vam je potrebna tehnička podrška za skener, obratite se proizvođaču skenera.

Pogledajte dokumentaciju skenera — Informacije o postavljanju i rješavanju problema potražite u dokumentaciji skenera.

Otključavanje skenera — Provjerite je li skener otključan (ako se na skeneru nalazi gumb za zaključavanje ili blokada).

Ponovno pokrenite računalo i pokušajte raditi sa skenerom

Provjerite priključke kabela —

- 1 Informacije o priključcima kabela potražite u dokumentaciji skenera.
- 1 Provjerite jesu li kabeli skenera ispravno priključeni sa skenerom i računalom.

Provjerite prepoznaje li sustav Microsoft Windows skener —

Windows Vista:

1. Pritisnite **Start**  → **Upravljačka ploča** → **Hardver i zvuk** → **Skeneri i fotoaparati**.
2. Ako se skener nalazi na popisu, sustav Windows ga prepoznaje.

Windows XP:

1. Pritisnite **Start** **Upravljačka ploča** **Pisači i drugi hardver** **Skeneri i fotoaparati**.
2. Ako se vaš skener nalazi na popisu, sustav Windows ga prepoznaje.

Ponovno instalirajte upravljački program skenera — Upute potražite u dokumentaciji skenera.

Problemi sa zvukom i zvučnicima

 **OPREZ:** Prije rada unutar računala, pročitajte sigurnosne upute koje ste dobili s računalom. Dodatne sigurnosne informacije potražite na početnoj stranici za sukladnost sa zakonskim odredbama na www.dell.com - www.dell.com/regulatory_compliance.

Iz zvučnika se ne čuje zvuk

Provjerite jesu li subwoofer i zvučnici uključeni — Pogledajte dijagram za postavljanje koji ste dobili sa zvučnicima. Ako vaši zvučnici imaju kontrole glasnoće, podesite glasnoću, bas ili visoke tonove kako biste eliminirali izobličenja.

Podešavanje kontrole glasnoće u sustavu Windows — Jednom ili dvaput pritisnite ikonu sa zvučnikom u donjem desnom kutu zaslona. Provjerite je li zvuk softverski pojačan, kao i to da nije odabrana opcija za njegovo utišavanje.

Isključite slušalice iz priključka za slušalice — Zvuk se ne šalje na zvučnike kada su slušalice priključene na priključak za slušalice na prednjoj ploči računala.

Testiranje zidne utičnice — Provjerite radi li utičnica tako da je testirate pomoću drugog uređaja, poput svjetiljke.

Eliminirajte moguće smetnje — Isključite obližnje ventilatore, fluorescentna svjetla ili halogene svjetiljke koje bi mogle uzrokovati smetnje.

Pokrenite program za dijagnostiku zvučnika

Ponovno instalirajte upravljački program za zvuk — Upute za ponovnu instalaciju softvera potražite u *Priručniku za postavljanje i brzi referentni priručnik* svog računala.

Pokrenite program za rješavanje problema s hardverom — Pogledajte [Rješavanje problema s hardverom](#).

Iz slušalica se ne čuje zvuk

Provjerite priključke kabela slušalica — Provjerite je li kabel slušalica ispravno priključen u priključak za slušalice (ilustracije koje označavaju svaki od priključaka vašeg računala potražite u *Priručniku za postavljanje i brzom referentnom priručniku*).

Podešavanje kontrole glasnoće u sustavu Windows — Jednom ili dvaput pritisnite ikonu sa zvučnikom u donjem desnom kutu zaslona. Provjerite je li zvuk softverski pojačan, kao i to da nije odabrana opcija za njegovo utišavanje.

Problemi s monitorom i prikazom slike

 **OPREZ:** Prije rada unutar računala, pročitajte sigurnosne upute koje ste dobili s računalom. Dodatne sigurnosne informacije potražite na početnoj stranici za sukladnost sa zakonskim odredbama na www.dell.com - www.dell.com/regulatory_compliance.

 **OBAVIJEST:** Ako ste uz računalo dobili instaliranu PCI grafičku karticu, u slučaju instaliranja dodatnih grafičkih kartica, ne morate je izvaditi; ta kartica će vam biti potrebna ako dođe do potrebe rješavanja određenih problema. Ako izvadite karticu, pohranite je na sigurno mjesto. Informacije o grafičkoj kartici potražite na support.dell.com.

Zaslon ne prikazuje sliku

 **NAPOMENA:** Opis postupaka za rješavanje problema potražite u dokumentaciji monitora.

Zaslonski prikaz je loš

Provjerite priključke kabela monitora —

- 1. Provjerite je li kabel monitora priključen na odgovarajuću grafičku karticu (ako u svom računalu imate dvije grafičke kartice).
- 1. Ako koristite dodatni DVI-VGA adapter, provjerite je li adapter ispravno priključen na grafičku karticu i monitor.
- 1. Provjerite je li kabel monitora priključen na način prikazan u dijagramu za postavljanje računala.
- 1. Isključite eventualne produžne kabele za monitor i priključen ga izravno na računalo.
- 1. Zamijenite kabele za napajanje računala i monitora kako biste provjerili je li kabel za napajanje monitora neispravan.
- 1. Provjerite ima li na priključcima savinutih ili slomljenih nožica (normalno je da na priključku monitora neke nožice nedostaju).

Provjerite indikator napajanja monitora —

- 1. Ako indikator napajanja svijetli ili treperi, monitor je pod napajanjem.
- 1. Ako je indikator napajanja isključen, čvrsto pritisnite gumb kako biste uključili monitor.
- 1. Ako indikator napajanja treperi, pritisnite tipku na tipkovnici ili pomaknite miša kako biste nastavili s normalnim radom.

Testiranje zidne utičnice — Provjerite radi li utičnica tako da je testirate pomoću drugog uređaja, poput svjetiljke.

Provjera dijagnostičkih indikatora — Pogledajte [Dijagnostički indikatori](#).

Podešavanje postavki monitora — Upute o podešavanju kontrasta i svjetline, poništavanju efekta magnetizacije (demagnetiziranju) monitora i pokretanju samo-testiranja monitora potražite u dokumentaciji monitora.

Udaljite subwoofer od monitora — Ako vaš zvučni sustav sadrži subwoofer, provjerite je li on od monitora udaljen barem 60 centimetara.

Udaljite monitor od vanjskih izvora napajanja — Ventilatori, fluorescentna svjetla, halogene svjetiljke i ostali električni uređaji mogu uzrokovati *drhtavu* sliku na zaslonu. Isključite obližnje uređaje koji bi mogli uzrokovati smetnje.

Zakrenite monitor kako biste eliminirali sunčev odsjaj i moguće smetnje

Podešavanje postavki prikaza u sustavu Windows —

Windows Vista:

1. Pritisnite **Start**  → **Upravljačka ploča** → **Hardver i zvuk** → **Personalizacija** → **Postavke prikaza**.
2. Prema potrebi podesite postavke za **Rezoluciju i Boje**.

Windows XP:

1. Pritisnite **Start** **Upravljačka ploča** **Izgled i teme**.
2. Pritisnite na područje koje želite promijeniti ili pritisnite ikonu **Prikaz**.
3. Pokušajte s drugačijim postavkama za **Kvalitetu boje** i **Rezoluciju zaslona**.

Kvaliteta 3D slike je loša

Provjera priključka za napajanje grafičke kartice — Provjerite je li kabel za napajanje grafičke kartice (grafičkih kartica) priključen s karticom na odgovarajući način.

Podešavanje postavki monitora — Upute o podešavanju kontrasta i svjetline, poništavanju efekta magnetizacije (demagnetiziranju) monitora i pokretanju samo-testiranja monitora potražite u dokumentaciji monitora.

Usluga tehničkog ažuriranja tvrtke Dell

Usluga tehničkog ažuriranja tvrtke Dell pruža proaktivno obavješćivanje putem e-pošte o ažuriranju softvera i hardvera za vaše računalo. Usluga je besplatna i može se prilagoditi prema sadržaju, formatu ili koliko često želite primati obavijesti.

Kako biste se prijavili za uslugu tehničkog ažuriranja tvrtke Dell, idite na support.dell.com/technicalupdate.

[Povratak na stranicu Sadržaj](#)